

Innhold

SAK 1 - ÅPNING	3
SAK 2 - FORRETNINGSORDEN	7
SAK 3 - VALG AV FUNKSJONÆRER	8
RIKETS TILSTAND	8
SAK 4 - BERETNINGER	12
4.1 FORBUNDSSTYRETS BERETNING	12
4.2 TINGVALGTE KOMITEER	13
4.2.1 BERETNING FRA LOVKOMITEEN.....	13
4.2.2 BERETNING FRA DOMSKOMITEEN.....	13
4.2.3 BERETNING FRA APPELLKOMITEEN.....	13
4.2.4 AKTIVITETSRAPPORT FRA KONTROLLKOMITEEN.....	13
4.2.5 BERETNING FRA VALGKOMITEEN.....	13
SAK 5 - REGNSKAP	14
SAK 6 – TILSETTE REVISOR	17
6.1 FORBUNDSSTYRETS FORSLAG TIL REVISOR	17
6.2 FASTSETTELSE AV REVISORHONORAR	17
SAK 7 - INNKOMNE FORSLAG OG SAKER	18
7.1 LOVFORSLAG	18
FORSLAG 7.1.1 Organisasjonsutvikling.....	18
FORSLAG 7.1.2 Revisjon av NHFs Lov, Kamp- og konkurransereglement samt andre bestemmelser	22
FORSLAG 7.1.3 Endring av § 2-2.1, a3 – Med tale, forslags- og stemmerett.....	25
FORSLAG 7.1.4 Tillegg i § 2-6 – Valgbarhet	27
FORSLAG 7.1.5 Endring av § 3-1.1 - Forbundsråd	31
FORSLAG 7.1.6 Endring av § 3-1.1 - Forbundsråd	33
FORSLAG 7.1.7 Endring av § 3-1.2 - Ledermøter.....	35
FORSLAG 7.1.8 Endring av § 4-6 – Ansattes møterett	36
7.2 FORSLAG TIL ENDRING I KAMP- OG KONKURRANSEREGLEMENTET ...	37
FORSLAG 7.2.1 Rapport fra Utvalg for ungdomshåndballen.....	37
FORSLAG 7.2.2 Endring av § 14-1.1.2 – Partnerklubbsamarbeid	38
FORSLAG 7.2.3 Presisering av § 14-1.1.6 – Partnerklubbsamarbeid.....	39
FORSLAG 7.2.4 Endring av § 14-1.7 – Nøytralitet	40
FORSLAG 7.2.5 Tillegg i § 16-2.1.6 - Frimerkeforbud.....	42
FORSLAG 7.2.6 Endring av § 16-2.1.8 - Overgang.....	44
FORSLAG 7.2.7 Endring av § 16-2.4 – Utlån av spillere og dommere	46
FORSLAG 7.2.8 Endring av § 16-2.5.1 – Aldersbestemmelser.....	48
FORSLAG 7.2.9 Endring av § 16-2.5.5 - Aldersbestemmelser	49
FORSLAG 7.2.10 Endring av § 16-2.6.1 – Aldersbestemmelser, hviletid.....	51
FORSLAG 7.2.11 Endring av § 16-2.6.3 – Yngre aldersbestemte klasser	53
FORSLAG 7.2.12 Tillegg i § 16-2.7.2 – Spilleberettigelse på seniorlag	55
FORSLAG 7.2.13 Presisering av § 16-2.2.11 – Karantenetid.....	57
FORSLAG 7.2.14 Tillegg i § 41-1.4 – NHFs serier for seniorlag	59
FORSLAG 7.2.15 Tillegg i § 41-1.4 – NHFs serier for seniorlag	61

FORSLAG 7.2.16	Endring av § 64-1.1 – NM for veteraner	63
FORSLAG 7.2.17	Agenters posisjon i norsk håndball	64
7.3.	FORSLAG TIL ENDRING I SANKSJONSREGLEMENTET.....	65
7.4	ANDRE FORSLAG.....	66
FORSLAG 7.4.1	Styrehonorar for Forbundsstyret	66
FORSLAG 7.4.2	Frikjøp av president/presidentskap.....	68
FORSLAG 7.4.3	Håndballmagasinet	70
FORSLAG 7.4.4	Forbud mot klister på skoene	71
FORSLAG 7.4.5	Nasjonal IKT-løsning	72
FORSLAG 7.4.6	Større fokus på guttehåndball som satsingsområde	73
SAK 8 -	KONTINGENTER, LANGTIDSPLAN (LTP), BUDSJETTRAMME	75
8.1	KONTINGENTER	75
8.1.1	Klubbkontingent 2016	75
8.1.2	Klubbkontingent 2017	75
8.1.3	Seriekontingent 2016/17	76
8.1.4	Seriekontingent 2017/18	76
8.2	NHF's OVERORDNEDE STRATEGI	77
8.3	BUDSJETTRAMME, LANGTIDSBUDSJETT	80
SAK 9 -	VALG	81
9.1	VALGKOMITEENS INNSTILLING TIL VALG AV TILLITSVALGTE FOR.....	81
	PERIODEN 2015-2017.....	81
9.2	VALG AV REPRESENTANTER TIL NIF-TING	83
SAK 10 -	BESTEMME STED FOR NESTE HÅNDBALLTING.....	83
10.1	FORBUNDSSTYRETS INNSTILLING	83
VEDLEGG.....		86

SAK 1 - ÅPNING

President Karl-Arne Johannessen åpnet det 51. Håndballtinget på Scandic Park Sandefjord fredag 8. mai 2015 kl 16:00. Han ønsket spesielt velkommen til de to tidligere presidentene Thorleif Gange og Arne S. Modahl, samt til 2. visepresident i Norges Idrettsforbund, Kristin Kloster Aasen.

De som har gått bort i tingperioden ble hedret med ett minutt stillhet:

- Ole Gudmestad (Region Nord).
- Erik Augestad (Region SørVest).
- Karl Erik Bøhn (tidligere trener for klubb og landslag, tidligere landslagsspiller).
- Yngve Jacobsen (tidligere revisor i NHF).
- Thomas Dahlstrøm Hansen (tidligere ansatt i NHF sentralt).
- Arne Steinsvåg (Region Vest).
- Finn Ormåsen (Region Øst).
- Joakim Wettergreen (Region Øst).

Presidenten uttrykte at dette blir en viktig helg for norsk håndball, og takket alle som har deltatt i utredningen knyttet til Gi Gass og Utvalget for ungdomshåndballen. I løpet av helgen skal vi også gjennom en historisk lovrevisjon. Presidenten håpet på debatter preget av god energi med begeistring og innsatsvilje.

2. visepresident i Norges Idrettsforbund, Kristin Kloster Aasen, hilste Håndballtinget på vegne av Idrettsstyret. NHF er et av de største særforbundene i Norge, og favner vidt geografisk og bredt hva gjelder aktivitet. Det er tusenvis av små og store håndballspillere i hele landet av begge kjønn, i alle aldre og med ulik funksjonsevne. NHF har flere av de største idrettsprofilene. Når Håndballjentene spiller mesterskap sitter vi klistret foran TV-skjermen. Vi er kollektivt skuffet når det ikke går så bra og tilsvarende glade når de lykkes. Og at Håndballgutta nå biter bedre fra seg er gjenstand for nasjonal begeistring. Vi eier dem alle litt. NHF understøtter spillerne som gode ambassadører for håndballidretten, men de er også ambassadører på vegne av det store norske idrettsfellesskapet. Utøverne og trenerne snakker pent om hverandre, laget og fellesskapet. Det betyr mye og fortjener både ros og takk!

Premissene for håndballsporten legges på Håndballtinget. Dere er sammen om å styre utviklingen av egen idrett denne helgen fordi Håndballtinget er det høyeste organ innen håndballsporten. I Tingdokumentene ligger grunnlaget for diskusjonene, og dere skal sammen styre utviklingen av egen idrett for neste tingperiode.

I løpet av de neste dagene skal dere blant annet behandle lovsaker. Noen forslag er tilpasninger og harmonisering av eksisterende lovverk, mens andre regulerer aktiviteten gjennom kamp og konkurransereglementet.

Noen lovforslag har organisasjonsmessig og politisk betydning. Lovsaker kan synes kjedelig og formelt, men det vitner om at dere er aktpågivende om egen virksomhet og viktigheten av å ha en god ramme rundt helheten.

Søndag skal dere skal velge et styre til å gjennomføre det dere samles om i løpet av disse dagene. Det er viktige saker og et stort ansvar. Derfor er det veldig flott å se en stor Tingforsamling. Sakslisten og den underliggende dokumentasjonen til Håndballtinget vitner om et forbund som tenker godt, langsiktig og ansvarlig, og som er «herre i eget hus».

NHFs Strategiplan for 2015-2017 definerer kortsiktige mål innenfor angitte fokusområder. Samtidig angis økonomiske føringer gjennom langtidsbudsjettet som må være på plass for å sikre gjennomføring av planens mål og ambisjoner.

Dere har gjennomført et omfattende utredningsarbeid gjennom et organisasjonsutviklingsutvalg hvor noen av de utfordringene dere ser vil komme identifiseres. I denne rapporten gis anbefalinger om organisasjonsutvikling, struktur og økonomisk styringsmodell.

Verken Strategiplan eller andre utredninger kommer av seg selv, men er en erkjennelse av at verden endrer seg utenfor, men også innenfor egen idrett. Evnen til å ta grep og forholde seg aktivt til virkeligheten kan av og til være smertefullt, men det er nødvendig. Det er også gjennomført et utredningsarbeid for ungdomshåndballen. Det er et stort og viktig spørsmål hvordan vi skal sørge for at ungdommen rett og slett velger oss – idretten. Håndballen er bedre stilt enn mange andre, fordi dere har profiler og forbilder som barn og unge ønsker å identifisere seg med. Og ikke minst tilbyr håndballen gode klubbmiljøer. Den daglige håndballaktiviteten i klubbene gir i seg selv bærekraft og er kanskje mindre fragmentert i forhold til konkurranse utenfra slik tilfellet er for mange andre idretter. Alt henger sammen og resultatene er avhengig av helhetlig tenkning om aktivitetsutvikling, styrking av frivilligheten, øking av medlemsmassen, styrking av økonomien og fokus på toppidretten.

For selv om mye er på stell slites det også hos dere med å få profilert sporten, og kampen om sponsorpengene er hardere enn noen sinne. Inntektssiden i resultatregnskapet til NHF for 2014 viser dette, selv om totalresultatet for inneværende tingperiode leverer et betryggende overskudd.

Håndballforbundet har, i tillegg til idrettens grunnverdier, valgt å definere egne spesielle verdier. Det er bra og vitner om at dere tar et spesielt ansvar innenfor deres idrett i verdiarbeidet. Øverst på alle sidene i Tingboken står de som en liten overskrift, en påminnelse: *Begeistring, Innsatsvilje, Respekt og Fair Play*. I likhet med idrettens grunnverdier repeteres de ofte, og sikkert også til noens kjedsommelighet. Ikke fordi de er kjedelige, men fordi de for mange er selvfølgelige. Utfordringen vil likevel alltid være å gjøre dem så opplagte og tilgjengelige at de gjennomsyrrer all aktivitet og alt idrettsarbeid, og det kommer absolutt ikke av seg selv.

Noen av de vanskeligste debattene i norsk idrett er verdidebattene. Om antidopingarbeid, barneidrett, seksuell trakassering, likestilling, menneskerettigheter for mennesker i land dit Norge sender utøvere og mye annet. Hva som definerer et tema inn i verdidebatten kan være en krevende diskusjon. For eksempel er det et forslag til behandling for Idrettstinget om en måned om en tillempling av det norske forbundet mot bruk av høydehus. For noen handler dette om like konkurransevilkår, for andre en det en ren verdidebatt. De ulike synspunktene er deler av den samme virkeligheten.

Idrettsorganisasjonen befinner seg i en særstilling i det norske samfunnet. Nær halvparten av den norske befolkningen har gjort som dere og tatt et bevisst valg om en organisasjonsmessig tilhørighet til idretten. Og beveggrunnene er mange: generell idrettsinteresse, ønske om lokal foreningsforankring for seg selv eller sine barn, spesiell prestasjonsutvikling, mosjon og/eller et ønske om å delta i frivillig arbeid.

Frivillighetsfellesskapet har mange utfordringer og for idretten, håndballklubbene og Norges Håndballforbund vet jeg at dere reflekterer over at vi befinner oss i skjæringspunktet mellom å arbeide profesjonelt og kunnskapsbasert på den ene siden, samtidig som vi skal forvalte et stort og viktig frivillig engasjement på den annen. Det er ikke nødvendigvis en motsetning, men det er en krevende øvelse. I Strategiplanen deres blir dette eksplisitt behandlet gjennom beskrivelsen av de utfordringene frivilligheten står overfor «*mellom marked og byråkrati*».

Norges Håndballforbund skal levere toppidrettsprestasjoner basert på profesjonalitet og er avhengig av midler som kan brukes til uthenting av de små marginene, som avgjør de viktige kampene. Vi skal sammen levere profesjonelle utviklingssystemer slik at vi ikke bare får de beste utøverne, men de beste trenerne og lederne også. Samtidig skal vi bevare og utvikle frivilligheten og stimulere det engasjementet som gjør at vi yter ekstra, strekker oss lenger i vår egen frivillige innsats for å få det hele til å gå opp.

Statsminister Erna Solberg har flere ganger uttrykt at frivilligheten er «*limet i samfunnet*». Samspillet mellom det offentlige og de frivillige organisasjonene er viktig. Regjeringen ønsker at det skal være enkelt og ubyråkratisk å være frivillig. Det er en strålende ambisjon. Idretten er konstruktive forslagsstillere og minner stadig om innholdet i regjeringens frivillighetserklæring og holder dem til sitt løfte. Vi vet at ingenting er sterkere enn det som gjøres av egen fri vilje, at frivilligheten lever av lyst og dør av tvang. I tillegg er det god samfunnsøkonomi. Frivilligheten i idretten leverer ca 28.000 årsverk. 13 mrd kroner til AS Norge. Hvert år. Frivilligheten er altså idrettens største sponsor. Derfor skal vi ikke underslå betydningen av vår egen verdiskapning når vi ber om forutsigbare rammebetingelser for idrettsbevegelsen.

Det er nødvendig for idretten å ha en felles forståelse av hva det vil si å være en frivillig medlemsorganisasjon. Medlemsperspektivet er viktig fordi det definerer idrettsbevegelsen slik vi og andre oppfatter den.

Utviklingen de siste årene viser at skillet mellom medlem og kunde blitt mer utydelig. Idrettsbevegelsen utfordres både av kommersielle aktører som ønsker å skape forretning der det tidligere kun har vært forening. Deler av toppidretten har vært forretning lenge, det samme har treningssentervirksomheten vært. De kommersielle treningssentrene omtaler kundene sine som medlemmer. Men også kjernevirksomheten vår, barne- og ungdomsidretten, blir utfordret. Private aktører er på banen når det gjelder akademier og idrettstilbud til barn og ungdom, kommersielle aktører ønsker å arrangere stevner og konkurranser, og medlemmer ser kanskje til og med på seg selv som kunder av idrettslaget. Vi kan ikke alene styre den utviklingen, men vi kan utøve definisjonsmakten over vår egen organisasjon og vår egen identitet og være bevisste, – hvordan ordene brukes er ikke uvesentlig. Da blir vi bedre rustet til å samarbeide konstruktivt med både private aktører og andre som etter hvert beveger seg inn på virksomhetsområder som tidligere var forbeholdt idrettsorganisasjonen.

Økonomiske rammebetingelser for idretten og behovet for forutsigbar finansiering kommer Håndballtinget garantert til å mene noe om. Det er et stort og omfattende tema som også kommer til å være gjenstand for diskusjon på det kommende idrettstinget om en måned.

I dag går 64 % av overskuddet fra Norsk Tipping til idrettsformål. 50 % av dette går til finansiering av idrettsanlegg. Økningen i pengestrømmene via Norsk Tipping de siste årene har hatt stor betydning for lokalidretten. Spesielt på anleggssiden, men også direkte (ikke gjennom tildelinger fra NIF) til lagene og aktivitet. Det er gledelig. Men selv om vi har nådd det måltallet som ble satt for perioden i 2011, er det liten grunn til å sette seg ned i godstolen. For nå reises debatten om hva slags form den offentlige finansieringen av idretten skal ha. Noen hevder at monopolenes og enerettsmodellens tid kanskje er forbi og at idretten, som prioritert overskuddsmottaker, burde se seg om etter andre offentlige finansieringsløsninger. Dette er en krevende debatt som vi kommer til å ha på det forestående Idrettstinget. Det anskueliggjør også debatten om innhold i og omfang av medlemsorganisasjonen. Hvor omfattende skal idrettens samfunnsoppdrag være, og i hvilken grad skal vi definere inn andre viktige oppgaver på områder hvor det i dag pekes på idretten for å ta et utvidet ansvar?

Dette er store, sammensatte diskusjoner som direkte og indirekte berører særforbundenes virksomhet og fremtid. Og disse problemstillingene har vært en del av diskusjonene vi har hatt i Idrettsstyret, når vi sammen med resten av idrettsorganisasjonen har utformet vårt forlag til Idrettspolitisk dokument for 2015 – 2019. Men denne helgen er det Håndball det handler om. Fremtiden skal forankres i de vedtak dere samles om. Lykke til med arbeidet!

President Karl-Arne Johannessen erklærte etter dette Håndballtinget for åpnet.

Konstituering

Generalsekretær Erik Langerud ledet konstitueringen av Håndballtinget.

Registrering av fremmøtte representanter

Ved registreringen var 116 av 122 stemmeberettigede til stede.

Godkjenning av representantenes fullmakter

Samtlige fullmakter var på forhånd kontrollert av NHFs administrasjon. Kjønnskvoteringen ble **godkjent**.

SAK 2 - FORRETNINGSORDEN

Den foreslåtte forretningsorden ble enstemmig **godkjent**.

Jan Thormodsæter (Valgkomiteen) ba om at presidentkandidat Kåre Geir Lio ble gitt talerett.

Ettersom Region Nord hadde en delegat som ikke møtte, ba regionen om at varamedlem i Forbundsstyret, Mads Stian Hansen, ble gitt tale-, forslags- og stemmerett.

Dette ble innvilget.

Lørdag ga Håndballtinget også sin tilslutning til at Berit Fevang Eriksen (Valgkomiteen) overtok Ove Kristensens (Norsk Topphåndball) rettigheter som delegat.

SAK 3 - VALG AV FUNKSJONÆRER

Følgende personer ble enstemmig valgt:

- Dirigenter	: Guri Aarøen Arne S. Modahl	
- Sekretærer	: Lise H. Thorstensen Line Witzøe	GS GS
- Tellekorps	: Marianne Aarønes Stein Erik Foss Turid Øverland	Region Øst Region Innlandet Region SørVest
- Red.komite	: Harald Romstad Jenny Mary Langåssve Marit Skretteberg Karin Hansen Per Eirik Magnussen	Region Innlandet Region Midt Norsk Toppåndball Region Øst/Sekretariat GS/Sekretariat
- Underskrive : tingprotokoll	: Odd Granerud Nina Britt Husebø	Region Øst Region Vest

RIKETS TILSTAND

Presidenten åpnet sin tale med å konstatere at dette blir en viktig helg for norsk håndball. Vi må se bakover og lære av det vi har gjort, men samtidig skal hovedfokuset være på fremtiden.

Håndballtinget i 2013 ga Forbundsstyret i oppdrag å utrede flere store og viktige områder, herunder «Gi gass», «Ungdomshåndballen», «Lovrevisjon» og «IKT». Presidenten benyttet anledningen til å takke alle som har brukt sin tid til disse store og viktige oppgavene. Arbeidet har ledet fram til konkrete forslag på det Håndballtinget vi nå er samlet til. Vi er glade for at slike sentrale og viktige tema settes på dagsorden.

Endring

Norge har i flere tiår vært velsignet, og er som nasjon i en særstilling hva angår endring. Vi er imidlertid nå inne i en fase der vi som nasjon ser nødvendigheten av endringer og endringsberedskap.

Hvor godt er vi forberedt er vi på fremtiden? Flere av næringslivets toppledere treffes av utfordringer uten å takle disse på kort sikt. Det er utfordringer i samfunnet blant annet hva angår skole og helse. Velferdsgoder vil trolig bli satt under press i tiden fremover, og vi må regne med å betale for goder vi er vant til å ha gratis. Tidsklemma er reell, og mange foreldre velger å betale seg ut av frivillighet. Idretten er både tuftet på og helt avhengig av frivilligheten, dersom «frikjøp» i stor grad også gjør seg gjeldende i idretten, vil dette representere en stor utfordring for idretten. Vi må derfor gjøre idretten vår så spennende at **alle ønsker** å delta!

2.978

I ungdomshåndballen snakkes det om «flere ungdommer lenger». Det snakkes ofte om frafall i håndball. Det kan spørres om vi egentlig har det. Antall medlemmer fra 2013 til 2015 har økt med 2.798, slik at selv om noen forlater oss har vi likevel en positiv utvikling. Når det er sagt vet vi at det er for mange som slutter med håndball i for ung alder. Vi må derfor spørre oss om når vi må sette inn innsatsen vår, for å redusere dette frafallet? I tillegg til vår egen innsats innen håndballfamilien, tror jeg at dersom vi klarer å tenke relasjoner og samarbeid på tvers med andre idretter og andre sektorer, vil dette gi oss en god gevinst.

Innen Beach håndball skjer det positive ting, og dette har vært tema på mange møter både i Forbundsstyret og Forbundsrådet. Vi er glade for å se at dette interessen for Beach håndball øker og blir kraftig. Yngrelandslagene viser også at det gror bra. På banen har vi prestert godt med mange fantastiske opplevelser.

Forbundsstyret

Forbundsstyret har i denne tingperioden hadde mange saker til behandling, kanskje for mange når det kommer til stykket. Det er derfor grunn til å spørre oss selv om vi har behandlet de riktige sakene, og om de er behandlet rasjonelt. Her ligger det en klar utfordring for det kommende Forbundsstyret. Det er også grunn til å spørre oss selv om vi beveger oss nærmere grasroten eller fjerner vi oss fra den?

Styret har hatt fokus på drift, og økonomi er i så måte et viktig element. Her har vi kanskje en for liten bufferkapasitet. Dette ikke minst som følge av at det har vært utfordringer vi ikke hadde planlagt i perioden. Styret opplever også at enkeltsaker har en tendens til å ta litt mer tid, enn de strengt tatt burde. Tingperioden har allikevel vært preget av mange gode diskusjoner og mye godt arbeid.

Forbundsrådet

I 2013 ble det vedtatt å gjøre Forbundsrådet beslutningsdyktig. Dette ga forumet en ny og videre dimensjon. Selv om Forbundsrådet har vært i god utvikling i perioden, er det fortsatt et stykke igjen å gå. Ikke minst må det gjøres en jobb med hensyn til hvilke saker skal vi ha i Forbundsrådet. Vi har også erfart viktigheten av at sakene er godt forberedt, og her har vi kanskje ikke vært like gode i perioden.

Regionene utfordres til å få de rette sakene inn i Forbundsrådet. Det være seg om det er noe en region ønsker å diskutere på nasjonalt plan eller om det er innspill som har betydning for den overordnede strategien i norsk håndball. I tingperioden har Forbundsrådet fattet en rekke overordnede vedtak, blant annet ny modell for 2. divisjon, endring av Bringserien, ny modell for NM junior og forbud mot fising av spillere.

Hva vil vi så med Forbundsrådet fremover? Det er innspill til dette blant tingsakene. Bidrar Forbundsrådet til å tydeliggjøre ansvar og vedtak? Målet må være at Forbundsrådet er en viktig arena for fremtidens strategiske diskusjoner.

Norsk Topphåndball

Vi ønsker å ha (og har hatt) en tett dialog med Norsk Topphåndball og har ambisjoner om å være en god diskusjonspartner. Vi er glade for et godt arbeid fra Norsk Topphåndball ledet frem til ligasponsoratet (GRUNDIGligaen). Vi har også høye ambisjoner rundt «Tett på» prosjektet og det sentrale prosjektet «Full hall». Her kan vi oppnå synergier om vi klarer å samarbeide godt. Generalterminplanen (GTP) er også en viktig oppgave i samarbeidet med Norsk Topphåndball.

Synlighet

NHF ønsker å være synlig, men er kanskje litt forsiktig innimellom. Vi må tørre å være mer synlig og stå for egne meninger. En sak kan bidra til god belysning av mange områder og til å sette NHF på dagsorden. Vi har markert oss veldig bra i internasjonal sammenheng blant annet i arbeidet med EHF Task Force hva angår aldersgrense og kjønns sammensetning.

Internasjonale mesterskap

Internasjonale mesterskap er krevende å melde sin interesse for. Samarbeid med andre nasjoner har bidratt til at Norge er tildelt EM i 2020 både for kvinner og menn. Både det internasjonale og det europeiske håndballforbundet registrerer at mange av de innledende kampene i et mesterskap spilles for tomme tribuner. Det at flere land går sammen om et mesterskap kan i så måte bidra til å endre dette. Norge meldte sin interesse også for VM i 2023, men kravene som ble stilt fra det internasjonale håndballforbundet var umulig for NHF å innfri. Kravene var heller ikke forhandlingsbare. NHF valgte derfor å trekke sin søknad.

Marked og spons

De sentrale inntektene er 10 mill lavere enn for noen år siden. Medieavtaler har tidligere gitt oss penger, mens vi nå opplever å måtte betale for å få håndball på TV. Vi må i stedet diskutere hva vi skal vise og til hvilken kostnad. Viser ikke håndball på TV, kommer vi heller ikke på sporten. Dette påvirker også synligheten overfor sponsorene våre.

NHF fokuserer på langsiktige samarbeidspartnere. Det er viktig med et godt samarbeid og ta vare på disse. Gjensidige og Posten har vært med oss i mange år, og er således et synlig bevis på at et godt samarbeid er positivt for begge parter. En tøffere nasjonal økonomi, får også en nasjonal konsekvens og bidrar til et tøft sponsormarked, men håndball er likevel ett av de beste sponsorprodukter å selge.

Markedsarbeidet vil preges av ekstrem konkurranse fremover. Vi må bygge relasjoner, og har en klar ambisjon om å opprettholde vår posisjon som et attraktivt sponsorobjekt. Vi vil også ha en skarpere økonomisk fokus på arrangementene våre. Vi har tidligere hatt en klar ambisjon om landslagsaktivitet rundt i et geografisk perspektiv. Det blir en viktig diskusjon om hvilke krav vi må ha fremover, samt hvordan vi på best mulig måte kan vise frem håndballen og samtidig få et fornuftig økonomisk utkom.

Lovrevisjon

Presidenten ga stor honnør til Lovkomiteen og de fra administrasjonen som har deltatt i arbeidet med revisjon av loven vår. Det blir en historisk gjennomgang som finner sted denne helgen. Arbeidet har vært svært omfattende og har bestått i å forenkle og tydeliggjøre lovverket, samt tilpasse det til NIFs lovverk. Presidenten uttrykte håp om en fruktbar diskusjon og at det nye lovverket mottas positivt av delegatene.

Anlegg

Norsk håndball har stort fokus på anlegg for bredde og topp. Presidenten skrøt av den innsats som gjøres regionalt og lokalt, det er et svært verdifullt arbeid. Det er bygget 106 håndballflater i løpet av tingperioden. Vi mangler imidlertid et internasjonalt anlegg, og det fokuseres på dette regionalt. Region Midt og Trondheim kommune har hatt et godt samarbeid, og det er nå vedtatt å bygge et internasjonalt anlegg i Trondheim i god tid før Euro 2020. Det jobbes også godt i Bergen, og det er grunn til å håpe på å få til noe også der. NHF sentralt har brukt mye tid på vårt nasjonalanlegg, spesielt i andre halvår i 2013. Kulturdepartementet har bevilget 75 mill i statlige midler. Et slikt nasjonalanlegg koster imidlertid adskillig mer. Dersom prosessen rundt et OL 2022 hadde gått videre, kunne dette gitt oss muligheter. Vi jobber videre og ser på hvordan et nasjonalanlegg kan realiseres.

Ny IKT løsning

Et 2 års intenst arbeid innen IKT nærmer seg nå slutten. Arbeidet innebærer blant annet ny webløsning som kan brukes på alle plattformer, ett system å forhold seg til og innføring av elektroniske kamprapporter. Det er meldt om en liten forsinkelse, men vi er spente og forventningsfulle til løsningen som iverksettes.

Avslutning

Presidenten avsluttet sitt innlegg med å ønske tingdelegatene lykke til, og håpet på et Håndballting preget av god energi med alle norsk håndballs verdier; *begeistring, innsatsvilje, respekt og fair play!* Presidenten håpet også på en konstruktiv debatt hva angår organisasjonsutvikling, samt hva vi skal gjøre for å få flere til å være i norsk håndball lenger

SAK 4 - BERETNINGER

4.1 FORBUNDSSTYRETS BERETNING

Det ble gjort følgende presiseringer knyttet til behandlingen av Forbundsstyrets beretning:

- Beretning fra Beach håndballs fulgte ikke de opprinnelige papirene og var følgelig delt ut til delegatene.
- Nina Britt Husebø har vært medlem av EHF Methods Commission, og Else-Marthe Sørlie Lybekk har vært medlem av EHF Democratic Task Force.
- Det mangler plassering for kvinner og menn i NM beach håndball 2014.
- Skrim Kongsberg vant EHF Champions Cup i Beach håndball på Gran Canaria.
- Riktige plassering i Bringserien J/G 16 i 2013/14 skal være Molde (1), Gneist (2) og Skedsmo (3).
- Under Organisasjonsutvikling på side 23 i beretningen skal det stå «Basert på Håndballtingets vedtak i 2015 ble det ...»
- Det ble etterlyst hvilke resultater som er oppnådd etter at FRAM-prosjektet ble overlatt til regionene. Videre burde integrering og Landsturneringen vært nevnt i beretningen.
- Det ble påpekt at vi fortsatt er 7 regioner og ikke 6, ref side 37.

Forbundsstyrets beretning ble enstemmig **tatt til etterretning**.

Følgende hadde ordet:

Lybekk (FS), Berg (Midt), Øye Carlsen (Vest), Tvedt (FS), Eide (FS)

4.2 TINGVALGTE KOMITEER

4.2.1 BERETNING FRA LOVKOMITEEN

Beretningen ble enstemmig **tatt til etterretning.**

Følgende hadde ordet:

Ingen

4.2.2 BERETNING FRA DOMSKOMITEEN

Beretningen ble enstemmig **tatt til etterretning.**

Følgende hadde ordet:

Ingen

4.2.3 BERETNING FRA APPELLKOMITEEN

Beretningen ble enstemmig **tatt til etterretning.**

Følgende hadde ordet:

Ingen

4.2.4 AKTIVITETSRAPPORT FRA KONTROLLKOMITEEN

Beretningen ble enstemmig **tatt til etterretning.**

Følgende hadde ordet:

Ingen

4.2.5 BERETNING FRA VALGKOMITEEN

Beretningen ble enstemmig **tatt til etterretning.**

Følgende hadde ordet:

Ingen

SAK 5 - REGNSKAP

- 5.1.1 Styrets årsrapport 2013
- 5.1.2 Resultatregnskap 2013
- 5.1.3 Balanse pr 31.12.2013
- 5.1.4 Kontantstrømanalyse
- 5.1.5 Noter 2013
- 5.1.6 Revisjonsberetning 2013
- 5.1.7 Kontrollkomiteens beretning for 2013
- 5.1.8 Regnskapsakkumulering 2013
- 5.1.9 Lisensregnskap 2013
- 5.1.10 Aktivitetsregnskap 2013

- 5.2.1 Styrets årsrapport 2014
- 5.2.2 Resultatregnskap 2014
- 5.2.3 Balanse pr 31.12.2014
- 5.2.4 Kontantstrømanalyse
- 5.2.5 Noter
- 5.2.6 Revisjonsberetning for 2014
- 5.2.7 Kontrollkomiteens beretning for 2014
- 5.2.8 Regnskapsakkumulering 2014
- 5.2.9 Lisensregnskap 2014
- 5.2.10 Aktivitetsregnskap 2014

Styremedlem Frank H. Bjørndal ga noen overordnede betraktninger for regnskapet 2013 og 2014. Presentasjonen følger protokollen som eget vedlegg.

Styremedlem Gro Eide har signert årsregnskapet for 2014 med forbehold. Forbeholdet dreier seg om interne prosesser hvor årsberetning og årsregnskap ikke forelå til avtalt tid fra administrasjonen for nødvendig gjennomlesning og innspill før Forbundsstyremøte.

Leder i Kontrollkomiteen, Arild Olsnes, foreslo en rettelse i Styrets årsrapport 2013, 3. avsnitt, 2. og 3. setning:

*Det p.t. langsiktige målet, forankret i Tingvedtak, for annen egenkapital er satt til **20 % av driftskostnadene**. Basert på NHFs driftsregnskap 2013 utgjør dette ca kr 24,8 mill. Annen egenkapital per 31.12.2013 er på kr 21,0 mill.*

Olsnes foreslo også tilsvarende rettelse i Styrets årsrapport 2014, 3. avsnitt, 2. og 3. setning:

*Det p.t. langsiktige målet, forankret i Tingvedtak, for annen egenkapital er satt til **20 % av driftskostnadene**. Basert på NHFs driftsregnskap 2014 utgjør dette ca kr 26,0 mill. Annen egenkapital per 31.12.2014 er på kr 19,1 mill.*

Etter å ha konferert svarte Forbundsstyret at målet er 20 %, men kravet er 15 %. Ovenstående forslag fremmet av Kontrollkomiteen omhandler derfor målet. Både Forbundsstyret og generalsekretariatet (GS) støttet den foreslåtte endringen.

Det ble gjort to presiseringer hva angår Styrets årsrapport 2013 (side 47 i Tingboken):

- «Ungdomslandslaget (LM96) deltok i **EYOF** og tok en fantastisk sølvmedalje!» EYOF står for øvrig for European Youth Olympic Festival.
- Under punktet Likestilling: Av NHFs totalt **52** ansatte, er 21 kvinner og 31 menn.

I forbindelse med Styrets årsrapport 2014 ble det etterlyst en politisk kommentar om skiftet av trener for landslag menn senior, all den tid dette har hatt økonomiske konsekvenser. Til dette kunne presidenten redegjøre for at det oppstod en situasjon som ingen av partene syntes var tilfredsstillende. Som følge av dette ble det konstituert et nytt trenerteam i forbindelse med kvalifiseringskampene. Etersom Christian Berge allerede hadde en kontrakt med Elverum, måtte han løses ut av denne. Det påløp også kostnader knyttet til juridisk bistand i prosessen.

Det ble stilt spørsmål til søknad om offentlige tilskudd. Det ble tilbakeført penger i 2013, men ikke søkt i 2014? Det finnes mange gode tiltak hva angår integrering. Det ble videre stilt spørsmål til at flytting av forsikringer, med unntak av pensjon, har gitt en endring i periodiserte inntekter. Det gis ingen signaler om styrking av egenkapitalen.

Når det gjelder Gjensidige og endringer av faktureringsstidspunkt for den nye avtalen, så periodiseres inntekten i tråd med regelverket. Slik vil det også være i resten av avtaleperioden. Inntekten er utbytte som kunden mottar basert på Gjensidiges årsresultat.

Når det gjelder tilbakebetaling i 2013 på kr 250.000,-, så skyldes dette at ble søkt to stiftelser til samme formål. Det er ikke anledning til å søke flere steder til samme formål, og beløpet til den ene stiftelsen ble følgelig tilbakebetalt. Vi søker mye og får relativt mye. Les gjerne artikkelen «Jakten på penger» på <http://www.handball.no/p1.asp?p=33367> for tips.

Det ble videre påpekt at dersom frafallet i bredde- og ungdomshåndballen reduseres ytterligere, så vil «kakestykket» i diagrammet etter hvert bli borte. Vi bør etterstrebe og vise at dette stykket skal være stort.

Kakediagrammene gjelder for økonomien til sentralledet. Et diagram for hele norsk håndball med én økonomi ville vært betydelig større. Det største rundt breddehåndball skjer i regionene og ligger således i de regionale regnskapene.

Dirigenten leste opp revisjonsberetningen for 2014. Revisjonsberetningen følger protokollen som eget vedlegg.

Kontrollkomiteens leder leste Kontrollkomiteens beretning 2014. Beretningen følger protokollen som eget vedlegg.

Regnskapet for 2013 og 2014 ble enstemmig **godkjent**.

Følgende hadde ordet:

Bjørndal (FS), Eide (FS), Olsnes (Kontrollkomiteen), Gimmestad (Vest), Østbø (SørVest), Fluto (Innlandet), Johannessen (FS), Langerud (GS), Dokken (Vest)

SAK 6 – TILSETTE REVISOR

6.1 FORBUNDSSTYRETS FORSLAG TIL REVISOR

Som revisor foreslås reengasjert NHFs nåværende statsautoriserte revisor Eystein O. Hjelme i firmaet RSM Hasner Kjelstrup & Wiggen.

Vedtak:

Region Midt knyttet en kommentar til at samme revisor reengasjeres fra år til år, og fremmet følgende forslag:

Det nye styret gis fullmakt til å engasjere ny revisor som erstatning for gjeldende forslag.

Generalsekretæren redegjorde for den grundige tilbuds- og anbudsprosessen som høsten 2014 har vært gjennomført med 4 ulike aktører, og der representanter fra regionene har deltatt. Valget falt til slutt på RSM Hasner Kjelstrup & Wiggen. Delegatene ble samtidig gjort oppmerksom på at dette selskapet er et fusjonert selskap.

Forbundsstyrets forslag ble vedtatt med 89 stemmer mot 21 stemmer. Det ble avgitt 3 blanke stemmer.

Ikrafttredelsesdato: 8. mai 2015.

Følgende hadde ordet:

Five (Midt-Norge), Langerud (GS), Eggen (SørVest), Jørstad (FS)

6.2 FASTSETTELSE AV REVISORHONORAR

Revisor fakturerer ut fra medgått tid.

Vedtak:

Forslaget ble enstemmig vedtatt.

Ikrafttredelsesdato: 8. mai 2015.

Følgende hadde ordet:

Ingen

SAK 7 - INNKOMNE FORSLAG OG SAKER

Lovkomiteen har gått gjennom samtlige forslag til Håndballtinget 2015 og avgitt sin innstilling til disse. Lovkomiteen forutsetter at Håndballtinget kun diskuterer og eventuelt vedtar prinsippene i de enkelte forslag, og at den endelige utforming og konsekvensendringer foretas i samarbeid med Lovkomiteen umiddelbart etter at Tingprotokollen foreligger.

Lovkomiteen bemerker:

Under henvisning til Tingvedtaket i 2011 (sak 7.1), der Tinget presiserte behovet for å vedta lovforslag direkte, forutsetter Lovkomiteen at Håndballtinget vedtar de endelige lovene, men Tinget kan be om vurdering fra Lovkomiteen. Lovkomiteen forholder seg til kapittel 5, § 5-1 punkt d.

7.1 LOVFORSLAG

FORSLAG 7.1.1 Organisasjonsutvikling

Forslagsstillers motivering:

Basert på Håndballtingets behandling av rapport og forslag fra OU-utvalget perioden 2011-2013 og forslag fra Falk Sportsklubb, besluttet Håndballtinget å videreføre OU-arbeidet i perioden 2013-2015 med følgende mandat:

Det oppnevnes en Organisasjonsutviklingskomite som skal videreføre arbeidet som ble påbegynt av den gruppa som ble oppnevnt av FS i tingperioden 2011-2013. Forbundsstyret ber om Håndballtingets tilslutning til følgende overlevering/mandat for en slik OU-komite:

- *Det oppnevnes en OU-komite som har til hensikt å gjennomgå dagens organisasjonsressurs- og oppgaveløsningsmodell. Komiteen skal, basert på sine funn, foreslå endringer som kan:
 - Heve kvaliteten.
 - Øke effektiviteten.*
- *Det bør rettes et særskilt fokus på:
 - Oppgaveløsning i NHFs indre organisasjon med sikte på en mest mulig kostnadseffektiv måte, samtidig som man sikrer egenart og nødvendig stedegen tilpasning innenfor enkelte områder.
 - Konkrete forslag til framtidig politisk, økonomisk og administrativ struktur i NHF til Håndballtinget 2015.*

Basert på dette har det i perioden vært gjennomført et omfattende arbeid i regi av "Gi gass" utvalget. Utvalgets rapport belyser nåsituasjonen så vel som alternative tiltak og modeller på en grundig måte. Rapporten inneholder konkrete forslag til tiltak som vil bedre organisasjonens beslutningskraft, omstillingsevne og synlighet.

Som følge av at rapporten og dens konkrete forslag/alternativer i større eller mindre grad vil ha lovmessige konsekvenser, finner Forbundsstyret det naturlig at rapporten og dens forslag behandles før øvrige forslag.

Forbundsstyret foreslår:

Rapporten fra Gi gass legges fram for behandling på Håndballtinget 2015.

Arbeidet med Gi gass har gitt organisasjonen et godt grunnlag i arbeidet for videre vekst og utvikling. Rapporten har vært ute til en bred høring i organisasjonen. Høringene fra organisasjonen har gitt tilslutning til rapportens grunnlag og innhold, samtidig som høringene gir klare anbefalinger med hensyn til de arbeidsområder og tiltak som bør prioriteres framover. Forbundsrådets drøftinger i møte 13. mars understøtter og bekrefter høringsuttalelsene. Forbundsrådet framhevet videre viktigheten av kulturbygging som en viktig forutsetning i det videre arbeidet. Til Håndballtinget vil det i tillegg til selve rapporten, som følger Tingboken som vedlegg, legges fram en økonomisk analyse.

Basert på rapporten og den gjennomførte høringen gir Forbundsstyret følgende anbefaling til Håndballtinget 8.-10.mai 2015:

1. Håndballtinget 2015 vedtar den framlagte rapporten fra Gi Gass arbeidet.
2. Håndballtinget ber det nye Forbundsstyret, med basis i rapporten, fokusere på følgende i kommende tingperiode:
 - a) *Tiltak ledelse og lederskap*
 - Tydeligere mål og strategier.
 - Ledertrening.
 - Tydelige mandater og rollebeskrivelse for alle ledere.
 - Verdibasert ledelse.
 - b) *Tiltak innenfor dagens organisering og økonomiske styringsmodell*
 - Tydelige ting- og Forbundsrådsvedtak med forpliktende gjennomføring.
 - Prioriterte prosjekter med tydelige handlingsplaner.
 - Forbedringer innenfor dagens økonomiske modell.
 - Styrke utvikling på klubbnivå.
 - Videreutvikle en enhetlig spillerproduksjon.
 - Videreutvikle arrangements- og markedsarbeid.

Lovkomiteens bemerkning:

Lovkomiteen har ingen merknad til forslaget.

Vedtak:

Region Øst foreslo å endre pkt 1 i Forbundsstyrets forslag til:

Håndballtinget tar den framlagte prosjektrapporten fra Gi gass arbeidet til orientering.

Forbundsstyret foreslo følgende motforslag:

Håndballtinget vedtar intensjonene i den fremlagte rapporten fra Gi gass arbeidet.

Region Øst foreslo videre følgende tydeliggjøringer i pkt 3 i Forbundsstyrets forslag:

Én felles ledergruppe

Egen administrativ ledergruppe opprettes av GS, og skal være den gruppa som tar de overordnede beslutningene innenfor det administrative arbeidet totalt sett i norsk håndball. Det bør utarbeides et klart og tydelig mandat og rammer som godkjennes av et besluttende Forbundsråd.

Ledergruppen skal bestå av øverste administrative leder i sentralledet og daglig leder i regionene.

Strategiplanen og vedtatte budsjetter vil være naturlige styringsdokumenter i deres arbeid, og også hvordan man skal måle gruppas arbeid.

Marked, salg og arrangementsarbeid

Dette arbeidet må organiseres som en felles gruppe for hele norsk håndball. Det gjelder for alt markeds- og salgsarbeid for hele organisasjonen sett under ett og det samme for alle nasjonale og internasjonale arrangementer. Målet må være at norsk håndball totalt sett henter inn større inntekter innenfor både salg/marked og arrangement.

Forbundsstyret foreslo at redaksjonskomiteen formulerte et vedtak som kan få støtte av flertallet.

Redaksjonskomiteen foreslo:

- *Håndballtinget 2015 mener den avgitte rapporten gir en meget god beskrivelse av både nåsituasjonen og nødvendige innsatsområder i tiden som kommer. Håndballtinget ber om at intensjonene i den framlagte rapporten skal legges til grunn for det videre arbeidet.*
- *Håndballtinget pålegger det nye Forbundsstyret å fokusere på og gjennomføre de tiltakene som er angitt i henholdsvis «Tiltak, ledelse og lederskap» og «Tiltak innenfor dagens organisering og økonomiske styringsmodell». Spesielt ber Håndballtinget om:*

- Innenfor «Ledelse og lederskap» ber Håndballtinget om at det igangsettes et arbeid knyttet til kulturbygging i norsk håndball sentralt og regionalt. Videre skal det etableres en nasjonal administrativ ledergruppe som har myndighet til å ta overordnede beslutninger innenfor det administrative arbeidet totalt sett i norsk håndball. Rammer og mandat for den nasjonale ledergruppen gis av Forbundsstyret etter drøfting i Forbundsrådet.
- Innenfor organisering og økonomisk styringsmodell ber Håndballtinget om at arbeidet innenfor marked, salg og arrangement skal organiseres som en felles gruppe for hele norsk håndball. Det gjelder for alt markeds- og salgsarbeid for hele organisasjonen sett under ett og det samme for alle nasjonale og internasjonale arrangementer. Målet må være at norsk håndball totalt sett henter inn større inntekter innenfor både salg, marked og arrangement. Rammene for arbeidet vedtas av Forbundsstyret etter drøftinger i nasjonal administrativ ledergruppe og Forbundsrådet.
 - Håndballtinget ber videre det nye Forbundsstyret å fortsette utredningsarbeidet knyttet til «Ny modell» med hensikt å finne elementer som kan utvikles og gjennomføres uten strukturelle og/eller politiske endringer i tingperioden.
 - Gjennom målinger fastsatt av Forbundsstyret etter drøfting i Forbundsrådet, skal effekten av det samlede arbeidet innenfor organisasjonsutvikling legges fram for Håndballtinget i 2017.

Det ble foreslått å endre første setning til:

Håndballtinget pålegger det nye Forbundsstyret å gjennomføre de tiltakene....

Redaksjonskomiteen aksepterte dette forslaget, og forslaget ble vedtatt med 100 stemmer mot 4 stemmer. Det ble avgitt 1 blank stemme.

Følgende hadde ordet:

Tvedt (FS), Eide (FS), Langerud (GS), Granerud (Øst), Jensvoll (Innlandet), Blindheim (Øst), Gimmedstad (Vest), Øie (Midt-Norge), Aksnes (Øst), Sparboe Lysnes (Nord), Karlsen (FS), Kristiansen (Midt-Norge), Hamre (Vest), Johannessen (FS), Lio (kandidat til ny president), Romstad (Innlandet), Iversen (Vest), Bjerkseter (Sør), Berg (Midt), Skretteberg (NTH)

FORSLAG 7.1.2 Revisjon av NHFs Lov, Kamp- og konkurransereglement samt andre bestemmelser

Forslagsstillers motivering:

Håndballtinget i 2013 vedtok å gjennomføre en total gjennomgang og revisjon av NHFs Lov, Kamp- og konkurransereglement samt andre bestemmelser. Revisjonen skulle ha som hovedintensjon:

- Forenkling.
- Harmonisering med NIFs lov og lovnormer.
- Fjerne motstrid.

Det var fra starten ikke tiltenkt at arbeidet skulle resultere i materielle endringer, men etter hvert som arbeidet ble drevet fram ble det tydelig at det også var behov for enkelte materielle endringer. Dette enten som følge av harmoniseringen opp mot overordnet regelverk, eller som ledd i forenklingsarbeidet.

Lovkomiteen har lagt opp til en ny struktur der den "gamle lovboken" deles inn i 3 nivåer, i en hierarkisk struktur, der hvert nivå vil være forankret og hjemlet i overordnet nivå.

1. NHFs Lov (forankret i NIFs Lov og lovnormer).
2. NHFs Reglementer (forankret i NHFs lov).
3. NHFs bestemmelser (Forankret i NHFs reglementer).

Arbeidet har i perioden vært gjennomført av NHFs Lovkomite i nært samarbeid med generalsekretariatet.

Forbundsstyret foreslår:

Revisjonen NHFs Lov, Kamp- og konkurransereglement samt andre bestemmelser legges fram for Håndballtinget som følger:

- Ny struktur legges fram til Håndballtingets orientering.
- Materielle endringer legges fram til realitetsbehandling på Håndballtinget.

Endelig formulering og innplassering vil bli foretatt av Lovkomiteen etter en høringsrunde i NHFs regionale apparat i februar.

Lovkomiteens bemerkning:

Lovkomiteen har følgende merknader til forslaget:

Med utgangspunkt i mandatet, er det foretatt et omfattende arbeid med revisjon av NHF's lov og reglementer, i nært samarbeid mellom Lovkomiteen og GS. Resultatet av arbeidet legges frem for Håndballtinget i form av en ny struktur, samt forslag til ny lov og diverse reglementer som alle har vært en del av tidligere lovbok. Loven er harmonisert med NIFs lovnorm for særforbund. Hva gjelder dette legges det frem forslag om ny lov og nye reglementer som innebærer en ny struktur og betydelige forenklinger. Det er dessuten foreslått enkelte materielle endringer som er beskrevet i eget dokument. Forslagene har vært sendt ut på høring til Forbundsstyret og det regionale apparat i mars 2015 med høringsfrist. Lovkomiteens merknad er skrevet den 3. mars 2015 og en vil innarbeide eventuelle høringsuttalelser i de endelige dokumenter som fremlegges for Håndballtinget.

Vedtak:

Presentasjonen som ble vist i behandlingen av denne saken følger protokollen som eget vedlegg. Etter anbefaling fra Lovkomiteen ble behandlingen gjennomført som følger:

1. Først behandles den strukturelle endringene som har funnet sted med en tydelig oppbygning på 3 nivåer (Lov – Reglement – Bestemmelser) og bruk av ledd framfor underparagrafer.
2. Dernext behandles myndighetsstrukturen.
 1. Håndballtinget: NHF's lov
 2. Forbundsstyret: Reglementer og bestemmelser
3. Til sist behandles NHF's lov og fremlagte reglementer en for en.

FORSLAG TIL STRUKTURELLE ENDRINGER:

Det ble foreslått at NHF's samlede regler struktureres som følger:

1. NHF's samlede regler deles i 3 nivåer (hierarkisk):
 1. NHF's lov.
 2. NHF's reglementer (som er hjemlet i NHF's lov).
 3. NHF's bestemmelser (som er hjemlet i tilhørende reglement).
2. Det benyttes gjennomgående hele paragrafer og ledning. (I stedet for dagens bruk av underparagrafer).

Forslag til strukturelle endringer ble enstemmig vedtatt.

FORSLAG TIL MYNDIGHETSSTRUKTUR:

1. NHF's lov kan kun endres av Håndballtinget.
2. Forbundsstyret gis myndighet til å endre NHF's reglementer og bestemmelser.

Forslag til myndighetsstruktur ble enstemmig vedtatt.

FORSLAG TIL NHFS LOV:

Det framlagte forslag til NHFs lov med tillegg av ny § 1 (3) og 17 (12) ble enstemmig vedtatt. (Vedtak som gjøres av Håndballtinget innarbeides i den nye loven).

Det ble for øvrig påpekt at § 9.1 og 9.2 burde være en del av § 7. Likeledes er § 18.7 og 15.9 sammenfallende. Det ble også påpekt at benevnelsene president, 1. visepresident etc benyttes fremfor leder, nestleder etc.

FORSLAG TIL REGLEMENTER:

Det framlagte forslag til *NHFs reglement for kamp og konkurranse* ble enstemmig vedtatt. (Vedtak som gjøres av Håndballtinget innarbeides i den nye loven).

Det framlagte forslag til *Protest- og disiplinærreglement og reglement for klubb samarbeid* ble enstemmig vedtatt.

Det framlagte forslag til *NHFs reglement for lisens og deltakerberettigelse* ble enstemmig vedtatt. Det ble ytret ønske om at definisjoner settes inn i dette kapitlet.

Det framlagte forslag til *NHFs reglement for klubb samarbeid* ble enstemmig vedtatt. (Vedtak som gjøres av Håndballtinget innarbeides i den nye loven).

Det framlagte forslag til *NHFs reglement for overgang og utlån* ble enstemmig vedtatt. (Vedtak som gjøres av Håndballtinget innarbeides i den nye loven).

Det er ikke gjort endringer i Markedsreglementet. Reglementet for Eliteserielisens er til revisjon og vil legges frem for vedtak i Forbundsstyret i september 2015.

Ikrafttredelsesdato: 1. juli 2015.

Følgende hadde ordet:

Magnussen (GS), Bjerkseter (Sør)

FORSLAG 7.1.3 Endring av § 2-2.1, a3 – Med tale, forslags- og stemmerett

Forslagsstillers motivering:

Forslaget gjelder beregningsmåte for tilleggsrepresentanter til Håndballtinget som er beskrevet i § 2-2.1 – a3.

Dagens ordning med telling av spillende lag gir rom for avvik i forhold til hvordan de spillende lagene blir registrert i forhold til flere typer aktivitet i regionene (Regionsserier og tilleggsaktiviteter).

Region Øst foreslår at NHF går over til å bruke antall lisensierte spillere som grunnlag for beregning av tilleggsrepresentanter, da dette er det eneste objektive tallmaterialet organisasjonen har og som er helt likt for alle regionene. Alle spillere som fyller 12 år det året det er Håndballting vil da telle med som grunnlag for tilleggsrepresentanter som er omtalt i § 2-2.1 a3.

Region Øst har gjort en beregning ut fra dagens skala for spillende lag J/G 12 år og eldre opp mot vårt forslag til ny skala for telling og beregning i forhold til antall lisensierte spillere per 1. februar det året det er Håndballting. Sammenligningen viser at dette vil gi omtrent det samme antallet representanter for alle regioner slik at endringen innebærer ingen vesentlige endringer av sammensetningen.

NHF Region Øst foreslår:

Endring av § 2-2.1 – a3:

A3 Tilleggsrepresentanter beregnet ut fra det antall **registrerte lisensierte spillere hver region har pr 1. februar det året Håndballtinget holdes. Det møter 1 representant for hver påbegynte 500 registrerte lisensierte spiller.**

10 – 500	lisensierte spillere	får 1 tilleggsrepresentant
501 – 1.000	lisensierte spillere	får 2 tilleggsrepresentanter
1.001 – 1.500	lisensierte spillere	får 3 tilleggsrepresentanter
1.501 – 2.000	lisensierte spillere	får 4 tilleggsrepresentanter
2.001 – 2.500	lisensierte spillere	får 5 tilleggsrepresentanter
osv.		

Forbundsstyrets innstilling til forslaget:

Forbundsstyret antar at forslagsstiller mener «Alle spillere som fyller 13 år det året det er Håndballting», ettersom lisensplikten inntreffer det året spilleren fyller 13 år.

Forbundsstyret ser at lisensierte spillere kan være et like greit grunnlag som spillende lag. Forbundsstyret ser videre at ved å bruke endringen fra spillende lag til lisensierte spillere vil det skape en tettere kobling mellom betalt lisens og rettigheter i organisasjonen.

Nedenfor følger en oversikt som viser hvordan dette slår ut i forhold til dagens representasjon. Som det framgår av nedenfor stående tabell er det ikke de store endringene, men de største regionene får en litt høyere representasjon. Samtidig utvides Tingforsamlingen med i overkant av 10 delegater med fulle rettigheter.

Forbundsstyret anbefaler forslaget.

	Grunn-representasjon	Tilleggsrep. Ved bruk av lisens som grunnlag	Tilleggsrep. Ved bruk av lag som grunnlag	Sum basert på lag	Sum basert på lisens	Diff.
Region Midt-Norge	3	20	17	20	23	3
Region Nord	3	5	5	8	8	0
Region Sør	3	14	12	15	17	2
Region Innlandet	3	6	5	8	9	1
Region Øst	3	24	20	23	27	4
Region Sør-vest	3	17	15	18	20	2
Region Vest	3	12	12	15	15	0
		98	86	107	119	12

Lovkomiteens bemerkning:

Lovkomiteen har ingen merknader til forslaget, men vil bemerke at eventuelt vedtak må tilpasses eventuelt ny lovs § 16 (1).

Vedtak:

Region Innlandet fremmet følgende forslag:

- a. Hver region stiller med 5 representanter i bunn.
- b. 60 delegater fordeles slik:
 1. 30 % ut fra barnehåndball.
 2. 70 % ut fra lisensierte spillere.

Region Øst sitt forslag ble **vedtatt med 89 stemmer mot 26 stemmer.**

Ikrafttredelsesdato: 1. juli 2015.

Følgende hadde ordet:

Hval Røssel (Øst), Romstad (Innlandet), Vik (Vest), Karlsten (FS), Langåssve (Midt-Norge), Granerud (Øst), Gulliksen (Sør), Storjord (Øst), Johannessen (FS)

FORSLAG 7.1.4 Tillegg i § 2-6 – Valgbarhet

Forslagsstillers motivering:

Sentrale tillitsvalgte i NHF har over en viss tid forsøkt å påvirke til at EHF og IHF ivaretar kvinnerepresentasjon i sine organer, vurdere å innføre aldersgrenser for sine tillitsvalgte samt begrensninger i tid for hvor lenge tillitsvalgte kan besitte bestemte verv. Dette bør også gjelde innenfor «egne rekker».

Når det gjelder valgperiode, bør denne i likhet med NIF, EHF og IHF være 4 år. Forbundsstyret har behov for lengre tid enn i dag for å bidra i implementeringen av vedtatt Strategiplan.

NHF Region Midt-Norge foreslår:

Tillegg i § 2-6 Valgbarhet

Aldersgrense

Det innføres maksimum aldersgrense på 70 år for når en person kan velges inn i Forbundsstyret eller de komiteer Håndballtinget avgjør valg på.

Valgperiode

Fire -4- år.

Antall perioder

Antall perioder en person kan besitte ett og samme verv maksimeres til tre -3- perioder, forutsatt at én valgperiode er definert til fire -4- år. En forlengelse utover 12 år må skje ved at man "rykker" oppover.

NHF er bundet av NIFs lov omkring kjønnsfordeling, samt at en person ikke kan samtidig innen ett organisasjonsledd inneha mer enn ett av følgende verv: medlem av styre, valgkomité, kontrollkomité, lovutvalg, revisor, domsutvalg, appellutvalg.

Forbundsstyrets innstilling til forslaget:

Forbundsstyret har arbeidet med denne problemstillingen, og støtter intensjonen i forslaget. Forbundsstyret ønsker dog å utdype sin motivasjon for arbeidet.

Alder

Levealderen har steget med nesten 10 år siden 1980, og stadig flere er arbeidsfør i høyere alder. Det er en rekke eksempler på at personer som går av med pensjon føler et vakuum og ønsker seg tilbake til arbeidslivet eller å fortsette arbeidet etter dagens pensjonsgrenser. Det diskuteres også om man skal endre dagens reguleringer for at flere skal kunne velge å stå i arbeid utover nåværende pensjonsalder.

Den offentlige debatten om arbeidslivet kan tenkes å utløse føringer for hvordan frivillige organisasjoner skal forholde seg, og dersom man skal vurdere aldersgrenser for valgbarhet i frivillige organisasjoner kan de ovenstående perspektiver ha flere sider ved seg. Det kan argumenteres med at når man kan jobbe lenger, bør man også kunne virke lenger i ulike verv i frivillige organisasjoner, ikke minst i idretten. Forbundsstyret mener imidlertid at det for NHF er flere forhold som er minst like viktige.

NHF, i likhet med øvrige særforbund, er i stor grad en barne- og ungdomsorganisasjon, noe som avspeiles i det faktum at 80 % av medlemmene er under 18 år.

En viktig ambisjon for NHF's rekruttering av frivillige til verv i organisasjonen, bør være at vi er spesielt tydelige på ambisjoner om å lede og inspirere ungdom inn i slik innsats. Da bør vi også gjennom våre reguleringer gi tydelige signaler til organisasjonen om at vi vil arbeide for å skape rom for slikt engasjement.

Et ledd i vår politikk må derfor være at vi ønsker alle unge som viser lovende ledertalent, inn som ledere på ulike plan. Spesifikt bør vi ha ambisjoner om å få unge kandidater til verv i våre ledende organer. Selv om det er tallrike seniorer som kan ha betydelig kompetanse, erfaring og klokskap, er det ingen begrensninger for hvordan slike ressurser kan bidra til NHF, uten at de nødvendigvis besitter posisjoner i de øverste styrende organer. For å forsterke ungdomsperspektivet i vår organisasjon, mener Forbundsstyret at man ikke skal inneha verv i våre øverste organer over en gitt aldersgrense. Avhengig av valgperioder, vil dette ha konsekvenser for når man kan velges inn i ledende organer.

En eventuell begrensning vedrørende alder bør kombineres med en tydelig politikk på at NHF ønsker å legge til rette for at seniorer skal kunne bidra til organisasjonen.

Funksjonstid

Et viktig perspektiv er at dersom man ønsker at flest mulig gode ledere og bredest mulig geografisk bakgrunn skal ha mulighet for å bli valgt til ledelse i organisasjonen, må man begrense antall verv den enkelte kan besitte samtidig, og hvor lang tid man bør inneha et verv. Dette kan være nødvendig for å skape en dynamisk utveksling av ledere og åpne for flest mulig posisjoner som kan være tilgjengelig over tid.

Valgperiode

I norsk idrett benyttes både 2 og 4 års valgperioder. (NHF har i dag 2-årige perioder.) Forbundsstyret ser at begge modeller har sine fordeler og ulemper. Forbundsstyret er delt med hensyn til om 2- eller 4-årige valgperioder vil være den beste modellen for norsk håndball framover. Basert på en svak overvekt i Forbundsstyret for 2-årig valgperiode, velger Forbundsstyret i sitt alternative forslag til forslaget fra Region Midt-Norge å foreslå at dagens 2-årige valgperiode opprettholdes.

På bakgrunn av ovenstående, mener Forbundsstyret at Håndballtinget bør drøfte rammer for alder og funksjonstid, og foreslår således følgende endringer i NHFs lov § 2-6 Valgbarhet:

§ 2-6 Valgbarhet

Alle tillitsvalgte må være medlemmer av klubber tilsluttet Norges Håndballforbund. Det kan kun fremmes benkeforslag på kandidater som tidligere har vært skriftlig foreslått for Valgkomiteen innen forslagsfristens utløp, eller er til stede på Håndballtinget.

Forbundsstyret og Regionstyrer

President, visepresidenter og *medlemmer* i Forbundsstyret kan ikke samtidig være leder, nestleder eller styremedlem i NHFs regioner. Dersom den valgte president eller visepresidentene innehar slike verv, plikter de straks å fratse disse.

President og visepresidenter kan heller ikke ha verv i NIFs eller Idrettskretsenes styrer.

Medlemmer i Forbundsstyret og Regionstyrene kan ikke være fylt 68 år den dagen de velges. Valgperiode er to år.

Samlet (akkumulert) funksjonstid i verv i Forbundsstyret og Regionstyret kan besittes for en periode på inntil 8 år, dog slik at man uavhengig av tidligere styredeltakelse kan inneha lederverv eller nestlederverv med samlet(akkumulert) funksjonstid på inntil 8 år.

Øvrige valgte organer

Lovkomiteens, Appellkomiteens, Domskomiteens og Kontrollkomiteens ledere, medlemmer og varamedlemmer skal være over den myndighetsalder som er fastsatt i norsk lov.

Medlemmer og varamedlemmer i NHFs valgte organer kan ikke være medlemmer av samme klubb.

Valgkomiteens medlemmer med varamedlemmer bør velges mest mulig geografisk fordelt. Tillitsvalgte etter lovens § 2-5.10 a-e, bør ikke velges som medlemmer eller varamedlemmer til Valgkomiteen.

Medlemmer og varamedlemmer i Appellkomiteen og Kontrollkomiteen kan ikke velges til andre tillitsverv etter lovens § 2-5.10.

Lovkomiteens bemerkning:

LoVKomiteen har ingen merknader til forslaget, men vil for det tilfelle vedtak treffes om valgbarhet og det vedtas ny lov, vil dette innebære en endring av ny lovs § 9.

Vedtak:

Forbundsstyrets forslag under § 2-6 Valgbarhet ble korrigert til «Samlet funksjonstid i verv i Forbundsstyret *eller i et* Regionstyre ...».

Region Midt foreslo følgende tillegg til § 2-6 Valgbarhet (alternativt annen relevant §):

Revisor kan engasjeres for maksimalt 3 sammenhengende tingperioder, dvs 6 år.

Reengasjement tidligst etter ytterligere 3 tingperioder, dvs 6 år.

Region Midt sitt forslag falt. Antall stemmer for: 49. Antall stemmer mot: 52. Antall avgitte stemmer: 102.

Forbundsstyrets forslag vedrørende alder falt. Antall stemmer for: 75. Antall stemmer mot: 39. Antall avgitte stemmer: 114.

Forbundsstyret foreslo å stryke det som gjaldt Regionstyret i setningen «Samlet funksjonstid i verv i Forbundsstyret *eller i et Regionstyre*...», og ba om at saken ble tatt opp til behandling på nytt. Det ble foretatt en avstemming på dette der 77 stemte for og 36 mot. Forslaget ble følgelig tatt opp til ny behandling.

Region Midt trakk sitt opprinnelige forslag til fordel for Forbundsstyrets innstilling.

Forbundsstyrets forslag om 68 år som maksimal aldersgrense for når en person kan velges inn i Forbundsstyret ble vedtatt med 84 stemmer for og 32 stemmer mot. Antall avgitte stemmer: 116.

Forslaget om samlet funksjonstid for Forbundsstyret på 8 år falt. Antall stemmer for: 74. Antall stemmer mot: 41. Antall avgitte stemmer: 115.

Forbundsstyrets forslag om at president eller visepresidenter ikke kan ha verv i NIFs eller idrettskretsenes styrever ble vedtatt. Antall stemmer for: 97. Antall stemmer mot: 12.

Ikrafttredelsesdato: 1. juli 2015.

Følgende hadde ordet:

Aalberg (Midt), Johannessen (FS), Five (Midt), Husebø (Vest), Liane (Vest), Gulliksen (Sør), Lybekk (FS), Jørstad (FS), Gimmestad (Vest), Tevik (Kontrollkomiteen), Tengelsen (SørVest), Sødal (SørVest), Arntsen (Øst), Storjord (Øst), Dokken (Vest), Johannessen (SørVest), Romstad (Innlandet), Magnussen (GS), Olsnes (Kontrollkomiteen), Hole (Midt)

FORSLAG 7.1.5 Endring av § 3-1.1 - Forbundsråd

Forslagsstillers motivering:

Med utvidet Forbundsrådsmøte får man sikret en god beslutningsprosess og vedtakene blir forankret i hele organisasjonen. Vi ønsker at besluttede Forbundsråd skal være et viktig beslutningsorgan og da må antall møter være minimum 4 per år. Forslaget baserer seg også på at NHF Region Sør ser verdien av økt erfaringsutveksling/ harmonisering mellom regionene og at Forbundsrådet er en god arena for dette.

NHF Region Sør foreslår:

Endring av § 3-1.1 Forbundsråd

Sammensetning

Forbundsrådet utgjøres av Forbundsstyret, generalsekretæren, regionenes politiske ledere og politisk leder i Norsk Topphåndball. **I tillegg deltar også lederne av tingvalgte komiteer , organisasjonssjefen , regionenes daglige ledere , ett styremedlem fra hver region , daglig leder og ett styremedlem av Norsk Topphåndball , men uten stemmerett.** Møtene i Forbundsrådet ledes av NHFs president.

Møtefrekvens

Forbundsrådet møtes **minimum 4 ganger per år.** Forbundsstyret innkaller til møte i Forbundsrådet.

Forbundsstyrets innstilling til forslaget:

Forbundsstyret ser ikke behov for å øke Forbundsstyrets representasjon utover det som er angitt i NHFs lov pr i dag. Forbundsstyret mener det videre er prinsipielt galt lovmessig å låse antall Forbundsrådsmøter. Forbundsstyret mener det må være opptil Forbundsrådet selv å fastsette sin møteplan.

Forbundsstyret støtter ikke forslaget.

Lovkomiteens bemerkning

Lovkomiteen har ingen merknader til forslaget, men vil påpeke at dersom ny lov vedtas, vil dette innebære en endring av ny lovs § 23 (1).

Vedtak:

Region Sør strøk den delen av forslaget som omhandlet møtefrekvens.

Forslaget falt. Antall stemmer for: 12. Antall stemmer mot: 96.

Følgende hadde ordet:

Bjerkseter (Sør), Aalberg (Innlandet), Eide (FS), Granerud (Øst), Hamre (Vest)

FORSLAG 7.1.6 Endring av § 3-1.1 - Forbundsråd

Forslagsstillers motivering:

Forbundsrådets sammensetning er ikke, og kan vanskelig bli en demokratisk speiling av håndball-Norge. Dette er en faktor som blant annet innebærer risiko for omkamper på Håndballting hvor flertallet kan være av en annen oppfatning enn den representasjonen som ligger bak sammensetningen av Forbundsrådet. I enkelte saker vil det åpenbart være ulike meninger i ulike regioner.

Vi anser at utfordringen med Forbundsrådets sammensetning blir ytterligere skjev når to regioner ledes av ett felles Regionsstyre og har to representanter i Forbundsrådet. Det er rimelig å anta at dette Regionsstyret står for ett synspunkt i sakene og gis dermed mer eller mindre automatisk to like stemmer i forhold til vedtak.

Region Øst foreslår en presisering i sammensetningen av Forbundsrådet slik at det klargjøres at det ved felles Regionsstyre for flere regioner kun skal være en representant som representerer dette styret/disse regionene.

NHF Region Øst foreslår:

Endring av § 3-1.1 Forbundsråd, 1. avsnitt, Sammensetning

Sammensetning

Forbundsrådet utgjøres av Forbundsstyret, generalsekretæren, regionenes politiske ledere og politisk leder i Norsk Topphåndball. Møtene i Forbundsrådet ledes av NHFs president. **I det tilfelle en region ledes av et Regionsstyre som er felles for flere regioner, skal berørte regioner samlet representeres med en representant.**

Forbundsstyrets innstilling til forslaget:

Forbundsstyret støtter forslaget.

Lovkomiteens bemerkning:

Lovkomiteen har ingen merknader til forslaget, men vil påpeke at dersom ny lov vedtas, vil dette innebære en endring av ny lovs § 23 (1) a.

Vedtak:

Forslaget falt. Antall stemmer for: 56. Antall stemmer mot: 55.
Antall avgitte stemmer: 111.

Følgende hadde ordet:

Granerud (Øst), Sparboe Lysnes (Nord), Aalberg (Innlandet)

FORSLAG 7.1.7 Endring av § 3-1.2 - Ledermøter

Forslagsstillers motivering

Erstattes av Forbundsrådsmøter.

NHF Region Sør foreslår:

§ 3-1.2 - Ledermøter utgår.

Forbundsstyrets innstilling til forslaget:

Forbundsstyret støtter forslaget.

Lovkomiteens bemerkning:

Lovkomiteen har ingen merknader til forslaget, men vil påpeke at dersom ny lov vedtas, vil dette innebære en endring av ny lovs § 23 (2) ved at denne strykes.

Forslaget ble trukket.

Følgende hadde ordet:

Ingen

FORSLAG 7.1.8 Endring av § 4-6 – Ansattes møterett

Forslagsstillers motivering

Dagens lov sikrer ansatte tilgang på informasjon gjennom deltagelse i styremøter. Det er imidlertid ikke gitt at styret trekker på den ansattes kompetanse, eller at den ansatte anser at vedkommende bør bidra i styrearbeidet der det kan være naturlig.

I idrettsstyret til NIF er ansattes representant et styremedlem på linje med øvrige medlemmer, og forslagsstiller anser at håndballen må være tjent med at vi også i styrearbeidet bruket de ansattes kompetanse og dermed gir ansatte rom for større deltagelse i dette arbeidet.

På denne bakgrunn synes vi at ansattes representanter skal gis tale-, forslags- og stemmerett i Forbundsstyret i alle saker.

NHF Region Øst foreslår:

Endring av § 4-6 Ansattes møterett

NHF-ansattes tillitsvalgte har møterett i Forbundsstyremøtene (1 person) med **tale-, forslags- og stemmerett** med rapporteringsansvar til de ansatte fra styrearbeidet ut fra retningslinjer gitt av Forbundsstyret. Representanten fratrer i saker av styreintern karakter.

Forbundsstyrets innstilling til forslaget:

Forbundsstyret støtter forslaget.

Forbundsstyret mener videre, uavhengig av vedtak i denne saken, at sakens vedtak er bindende for både Regionstyrer og Forbundsstyret.

Lovkomiteens bemerkning:

Lovkomiteen har ingen merknader til forslaget, men vil påpeke at dersom ny lov vedtas, vil dette innebære en endring av ny lovs § 20 (12).

Vedtak:

Region Øst foreslo at siste setning «Representanten fratrer i saker av styreintern karakter» utgår. Regionen støttet for øvrig Forbundsstyrets innstilling.

Forslaget ble enstemmig vedtatt. Ikrafttredelsesdato: 8. mai 2015.

Følgende hadde ordet:

Blindheim (Øst), Kristiansen (Midt)

7.2 FORSLAG TIL ENDRING I KAMP- OG KONKURRANSEREGLEMENTET

FORSLAG 7.2.1 Rapport fra Utvalg for ungdomshåndballen

Forslagsstillers motivering:

Det vises til rapport fra Utvalg for ungdomshåndballen. Utvalgets rapport inneholder en rekke føringer og tiltak knyttet til håndballens hovedutfordring: *Flest mulig, lengst mulig*.

Forbundsstyret finner det naturlig og sterkt ønskelig at alle spillregulerende forslag ses i lys av de føringer anbefaling og forslag som framkommer i utvalgets rapport. Forbundsstyret ser det derfor som sterkt ønskelig og naturlig at utvalgets rapport behandles før øvrige forslag om reglementsendringer.

Forbundsstyret foreslår:

Rapporten fra Utvalg for ungdomshåndballen legges fram for behandling på Håndballtinget 2015. Utvalget overleverte rapporten fra sitt arbeid til Forbundsstyret 30. januar 2015. Basert på sluttrapporten vil Forbundsstyret i tiden fram til publisering av Tingdokumentene utarbeide en skisse til konkretisering av forslag og behandlingsform på Håndballtinget. Arbeidet med endelig utforming av forslaget vil pågå fram til selve Tingforhandlingene.

Lovkomiteens bemerkning:

Lovkomiteen har ingen merknader til forslaget.

Vedtak:

Rapporten fra utvalget for ungdomshåndballen vedtas. Håndballtinget gir sin tilslutning til rapportens foreslåtte arbeidsmetode og tiltak.

Forslaget ble vedtatt med 114 mot 2 stemmer. Ikrafttredelsesdato: 1. juli 2015.

Region Innlandet presenterte en modell for ny beregning av mål og regional fordeling av målet. Tinget tok ikke stilling til det fremlagte forslag, men besluttet å oversende dette til Forbundsrådet og de som skal arbeide med realisering av prosjektet i kommende tingperiode.

Følgende hadde ordet:

Fiskerstrand (FS), Romstad (Innlandet), Pedersen (Nord), Hansen (FS), Bjerkseter (Sør)
Johannessen (FS)

FORSLAG 7.2.2 Endring av § 14-1.1.2 – Partnerklubbsamarbeid

Forslagsstillers motivering:

Intensjonen i vedtaket om partnerklubbsamarbeid som ble gjort på Håndballtinget i 2005, var med utgangspunkt i seniorhåndball. Siden den tid har det blitt åpnet opp til også å gjelde ned i klassen J/G 16 år.

Fra vår region har vi flere eksempler fra dagens regelverk om partnerklubbsamarbeid, som medfører at flere klubber "samler seg" i tidlig alder for å kvalifisere seg til Bringserien, med den konsekvens at flere spillere faller av tidligere.

Fra og med sesongen 2015/16 ønsker man å ta bort dette fokuset, da det er gjort vedtak om at det skal spilles regional kvalifisering til Bringserien før jul. Vi er positive til at det blir dreiet mer over på den regionale aktiviteten i 16-årsklassen, og i lys av denne endringen, tror vi derfor det vil bli mye ryddigere å ta bort partnerklubbsamarbeidet i 16-årsklassen.

NHF Region Vest foreslår:

Endring av § 14-1.1.2 Partnerklubbsamarbeid, siste setning endres til:

Partnerklubbsamarbeid kan omfatte alle klasser fra og med J18/G18 til og med seniorklassene.

Forbundsstyrets innstilling til forslaget:

Forbundsstyret støtter ikke forslaget.

Lovkomiteens bemerkning:

Lovkomiteen har ingen merknader til forslaget, men vil for det tilfelle det vedtaket vedtas og ny lov og reglementer vedtas, vil det innebære endring av reglement for klubbsamarbeid § 5 (1).

Vedtak:

Forslaget ble trukket.

Følgende hadde ordet:

Gimmestad (Vest)

FORSLAG 7.2.3 Presisering av § 14-1.1.6 – Partnerklubbsamarbeid

Forslagsstillers motivering:

Ved inngåelse av partnerklubbsamarbeid hender det av og til at prestasjonsklubben har flere lag på høyere nivå enn partnerklubbens førstelag i seniorklassen.

Vi tror det vil være fornuftig å få inn en presisering i regelverket om hvordan spillerne fra partnerklubben skal forholde seg til spill på flere seniorlag hos prestasjonsklubben. Slik vi har forstått dagens tolkning, sier den at alle prestasjonsklubbens lag som ligger på høyere nivå enn partnerklubbens førstelag, er å betrakte som førstelag.

Region Vest har i sitt forslag tatt utgangspunkt i tolkningen av dagens regelverk, som vi dog ønsker nedfelt i regelverket.

NHF Region Vest foreslår:

Presisering av § 14-1.1.6 Partnerklubbsamarbeid

Spillere med klubbtilhørighet i en partnerklubb kan fra og med den sesongen de tilhører 16-årsklassen, delta for alle prestasjonsklubbens lag som er høyere rangert enn partnerklubbens 1. lag i den aktuelle klassen. **Alle høyere rangerte lag hos prestasjonsklubben er å betrakte som førstelag.**

Forbundsstyrets innstilling til forslaget:

Forbundsstyret støtter forslaget, som kun en presisering av gjeldende regelverk.

Lovkomiteens bemerkning:

Lovkomiteen har ingen merknader til forslaget, men hvis ny lov vedtas, skal endringen gjelde kamp og konkurransereglement for NHF § 4. Lovkomiteen er av den oppfatning at presisering av regelverket som foreslått ikke nødvendigvis må inntas i reglementet særlig, da dette synes dekket av gjeldende bestemmelse.

Vedtak:

Forslaget ble enstemmig vedtatt. Ikrafttredelsesdato: 1. juli 2015.

Følgende hadde ordet:
Arnevik (Vest)

FORSLAG 7.2.4 Endring av § 14-1.7 – Nøytralitet

Forslagsstillers motivering:

I et partnerklubbsamarbeid er det ikke uvanlig at prestasjonsklubben knytter til seg flere klubber. Tar vi utgangspunkt i at to prestasjonsklubber med tilsvarende samarbeid (fire partnerklubber) møtes, betyr det at tidtakere/dommere fra 10 klubber ikke regnes som nøytrale. Ved gjennomføring av kamper på 2.- og 3. divisjonsnivå har dette innimellom vist seg å være en stor utfordring, og de siste årene har vi hatt flere protester med påfølgende omkamp på slike forhold.

Det viser seg ofte at verken dommere eller tidtakere er en sentral del av klubbens indre liv, og ofte er de ikke engang kjent med at klubben har samarbeidsklubber. Ved mange tilfeller viser det seg derfor at reglene brytes uten at de involverte er kjent med dette. Vi ønsker derfor å lempe litt i reglene på nøytralitet i forhold til dommere, og i tillegg ta bort den delen om omhandler nøytralitet rundt tidtakere.

NHF Region Vest foreslår:

§ 14-1.7.1

Dommer med klubbtilhørighet i en partnerklubb, er ikke nøytral i forhold til spillende lag fra prestasjonsklubben **på elite- og 1.divisjonsnivå.**

§ 14-1.7.2

Dommer med klubbtilhørighet i en prestasjonsklubb, er ikke nøytral i forhold til spillende lag fra partnerklubben(e) **på elite- og 1.divisjonsnivå.**

Forbundsstyrets innstilling til forslaget:

Det understrekes innledningsvis at forslaget utelukkende berører nøytralitetsvurderingen i et partner-/prestasjonsklubbsamarbeid.

Ved overgang til ny 2. divisjonsmodell med 4 avdelinger mener Forbundsstyret at kravet til nøytralitet også skal omfatte den nye 2. divisjonen. I den nye modellen betegnes også elite til og med 2. divisjon som nasjonal kampaktivitet, mens 3. divisjon defineres som regional kampaktivitet.

Forbundsstyret foreslår derfor at nøytralitetskravet gjøres gjeldende for alle nasjonal kampaktivitet, mens regionene kan fravike nøytralitetskravet i regional aktivitet. Ettersom endringen til ny modell ikke finner sted før sesongen 2016/2017, mener Forbundsstyret at det inntil ny modell for 2. divisjon er innført gis regional anledning til å fravike nøytralitetskravet knyttet til partner-/prestasjonsklubb i 3. divisjon.

Forbundsstyret ber imidlertid Lovkomiteen om denne særordningen for partner-/prestasjonsklubbsamarbeid bidrar til den forenkling i lovverket som det legges opptil, og spør om det i denne sammenheng ikke hadde vært bedre med en generell regional adgang til å dispensere fra kravet om dommerneøytralitet i regional kampaktivitet.

Forbundsstyret støtter ikke forslaget.

Lovkomiteens bemerkning:

Lovkomiteen har ingen bemerkninger til forslaget, men gjør oppmerksom på at et vedtak om dette vil innebære en endring av reglement for klubbsamarbeid § 11 (1).

Vedtak:

Forslaget vedrørende endring av § 14-1.7.1 falt.
Antall stemmer for: 38. Antall stemmer mot: 71.

Forslaget vedrørende endring av § 14-1.7.2 falt.
Antall stemmer for: 35. Antall stemmer mot: 77.

Følgende hadde ordet:

Arnevik (Vest), Hansen (Nord), Østbø (SørVest), Øie (Sør), Arntsen (Øst)

FORSLAG 7.2.5 Tillegg i § 16-2.1.6 - Frimerkeforbud

Forslagsstillers motivering:

I dagens håndball kan vi oppleve at det er spillere helt ned i 11- og 12-års alderen som kan stå på midtbanen en hel kamp med frimerke, som følge av at overambisiøse trenerne har fokus på kortsiktige resultater. Dette er demotiverende for de som får frimerke, og vil begrense utviklingen til vedkommende. I begrepet «Håndball for alle» ligger at de håndballspillerne som besitter gode håndballkvaliteter i ung alder, også skal få et godt håndballtilbud, på lik linje med de som ikke er kommet fullt så langt i utviklingen.

Det oppleves i tillegg at det er lite læring for forsvarende lag å punktmarkere en enkelt-spiller, for forsøksvis å ha bedre forutsetninger for å vinne kamper. I seniorhåndball brukes frimerke hvis alt annet mislykkes i forsvarsspillet. Når forsvarsspillet fortsatt er under utvikling, som det utvilsomt er i 14 års-klassen, finnes det ikke noen god grunn til at aldersbestemte lag skal spille med frimerke. Målsettingen må i stedet være at spillerne skal bli bedre både individuelt og kollektivt, forsvarsmessig og angrepsmessig. Resultatene i kamper må være underordnet i disse årsklassene.

NHF Region Midt-Norge foreslår:

Ny paragraf under §16-2.6

Det er forbud mot å punktmarkere («frimerke») én eller flere spillere i kamper i klassene J/G 14 og yngre.

Forbundsstyrets innstilling til forslaget:

Ballstørrelse, klisterbruk og «frimerke» er gjengangere. Fellesnevneren er at dette er forhold som i svært stor grad bør være underlagt faglig (og ikke politisk) vurdering.

Forbundsstyret mener dette er et område som bør overlates til NHFs fagmiljø (definert til NHFs landslagstrenerne og ansatte i Spill og trening sentralt/regionalt) å avgjøre (og beslutte) hva som tjener håndballutviklingen best.

Forbundsstyret støtter ikke forslaget.

Lovkomiteens bemerkning:

Lovkomiteen har ingen merknader, men er av den oppfatning av at Forbundsstyret kan bestemme dette i bestemmelser som er gitt og gjerne i tråd med fagmiljø.

Vedtak:

Region Midt trakk sitt forslag til fordel for Forbundsstyrets innstilling. Forbundsstyrets innstilling ble enstemmig vedtatt. Det ble henstilt om iverksettelse i september 2015.

Følgende hadde ordet:

Rasmussen (Nord), Hansen (Nord/FS), Carlsen (Vest)

FORSLAG 7.2.6 Endring av § 16-2.1.8 - Overgang

Forslagsstillers motivering:

Ungdomsutvalgets innstilling og endringer som er vedtatt i forhold til ungdomshåndballen er bifalt av forslagsstiller. Region Øst ønsker tiltak som kan begrense problematikken med «fisking» av spillere i ungdomsklassene slik at spillere vil bli lengre i sine moderklubber. Vi ønsker å innføre strengere begrensning på overganger for spillere i aldersgruppen 13-16 basert på modell som Norges Ishockeyforbund benytter. Etter å ha hatt slike bestemmelser, og så fjernet disse, har ishockeyforbundet i 2014 gjeninnført slike regler.

NHF Region Øst foreslår:

Endring av § 16-2.1.8 - Overgang

Fra og med 1. september til sesongslutt, kan spillere i alderen f.o.m. 13 og t.o.m. 16 år ikke gis ny spillertilhørighet bortsett fra ved 2 års fravær. NHF og regionene kan imidlertid dispensere fra denne datoen dersom

- a. spilleren foretar en fysisk endring av bopel slik at deltakelse for den tidligere klubben blir uhensiktsmessig, eller
- b. det laget spilleren deltok på er trukket fra seriespill og spilleren ikke har annet tilbud i sin opprinnelige klubb.

Fra og med 1. februar til sesongslutt, kan personer over **16** år ikke gis ny spiller- eller dommertilhørighet bortsett fra ved 2 års fravær. NHF og regionene kan imidlertid dispensere fra denne datoen for spillere under 18 år dersom

- c. a. spilleren foretar en fysisk endring av bopel slik at deltakelse for den tidligere klubben blir uhensiktsmessig eller
- b. det laget spilleren deltok på er trukket fra seriespill og spilleren ikke har annet tilbud i sin opprinnelige klubb eller
- c. spilleren ikke har spilt obligatorisk kamp tidligere i sesongen.

Forbundsstyrets innstilling til forslaget:

Forbundsstyret deler forslagsstillerens bekymring knyttet til problematikken rundt fising av yngre spillere. Forbundsstyret mener imidlertid at forslaget i for stor grad innskrenker den enkelte spillers muligheter til selv å treffe valg. Forbundsstyret ser videre at det kan være en rekke andre årsaker enn flytting og bortfall av aktivitetstilbud som bør legitimere klubbskifte. (Psykososiale forhold, treningstid, kvalitet, mv). Forbundsstyret viser også til rapporten fra Utvalg for ungdomshåndballen.

Forbundsstyret støtter ikke forslaget.

Lovkomiteens bemerkning:

Lovkomiteen har ingen bemerkninger til forslaget, men vil bemerke at dersom forslaget blir vedtatt og ny log og reglementer vedtas, vil dette innebære en endring av reglement for overgang og utlån § 6.

Vedtak:

Region Øst sitt opprinnelige forslag **falt** med 20 stemmer for og 84 stemmer mot.

Region Øst fremmet forslag om et tillegg til dagens tekst utover det som er fremmet i det opprinnelige forslaget:

Spillere og/eller dommere som har deltatt i obligatorisk kamp de seneste 2 år, men som ikke har meldt overgang til annen klubb før 1. september, er bundet til sin klubb for sesongen, men klubben kan frigjøre en spiller for overgang i perioden 1. september til 31. januar. Hvis klubben nekter å frigjøre en spiller, kan NHF etter søknad i spesielle tilfelle frigjøre spilleren. I de tilfeller en spiller/dommer har initiert en overgangssøknad før 31. januar, men hvor klubbens godkjenninger og betaling ikke er registrert innen fristens utløp, skal spilleren/dommeren gis anledning til å trekke overgangssøknaden innen 3 uker etter siste dato for godkjenning uten krav om refusjon av overgangsgebyr.

Dette forslaget ble **vedtatt** med 62 stemmer for og 46 stemmer mot. Det ble avgitt 3 blanke stemmer. Ikrafttredelsesdato: 1. juli 2015.

Følgende hadde ordet:

Lund Haube (Øst), Hansen (FS/Nord), Storjord (Øst), Sparboe Lysnes (Nord), Nesbø Høiland (SørVest), Heggem (Midt), Hansen (Øst)

FORSLAG 7.2.7 Endring av § 16-2.4 – Utlån av spillere og dommere

Forslagsstillers motivering:

Det er en utbredt misforståelse blant klubber om at 30. april er sesongslutt, mens den riktige definisjonen er den dato laget (lagene) spiller siste obligatoriske kamp (kamper) i en sesong.

For de fleste er sesongen slutt i april, mens mange lag spiller kvalifiseringskamper i mai. Klubbenes misforståelse har i flere tilfeller resultert i at 30. april er satt som utløp for utlån og som har rammet klubber som får kamper i mai.

Region Øst anser at det bør gjøres en presisering i teksten, supplert med god informasjon på handball.no i tillegg og eventuelt klarere informasjon på «til-dato» i overgangs-/ utlånsløsningen for å bidra til at dato ikke settes til 30. april dersom utlånet skal gjelde til sesongslutt. Samtidig ser forslagstiller også et behov for å sette en sluttdato med erfaringene fra 2014.

NHF Region Øst foreslår:

Endring av § 16-2.4 Utlån av spillere og dommere

Et utlån må startes og avsluttes i samme sesong, **jfr definisjon av sesong i kapittel 0, men dog slik at sesongen uansett regnes som avsluttet senest den 15. juni i året.**

Forbundsstyrets innstilling til forslaget:

Forbundsstyret er enig i intensjonen i forslaget. Forbundsstyret støtter forslaget, men ber om at endelig formulering overlates til Lovkomiteen.

Lovkomiteens bemerkning:

Lovkomiteen har følgende merknad:

Det kan neppe ses behov for å presisere håndballsesongens lengde i det en viser til forslagetets kamp- og konkurransereglement for NHF som er i tråd med gjeldende regelverk. Dette definerer begrepet sesongslutt som er siste dag obligatoriske kamper spilles. Dette sammenholdt med nytt regelverk for overganger og utlån § 17 (1) siste setning, gir dette etter Lovkomiteens oppfatning tilstrekkelig klarhet i den problemstilling som er reist.

Dersom forslaget vedtas må dette i så fall innarbeides ved endring av begrepet sesongslutt i kamp- og konkurransereglement for NHF.

Vedtak:

Forslaget ble vedtatt. Antall stemmer for: 61. Antall stemmer mot: 48. Antall blanke stemmer: 1. Ikrafttredelsesdato: 1. juli 2015

Følgende hadde ordet:

Arntsen (Øst), Bjørndal (FS)

FORSLAG 7.2.8 Endring av § 16-2.5.1 – Aldersbestemmelser

Forslagsstillers motivering

Dagens aldersgrense er ment å være en av flere vernebestemmelser, men i realiteten skiller den spillere som har trent sammen en årrekke og har utviklet seg sammen som håndballspillere. Når senioralderen kommer, vil disse spillerne bli delt i en viktig fase med stort frafall av spillere.

Nåværende tekst i § 16-2.5.1:

En spiller kan ikke delta på seniorlag før den dag vedkommende fyller 16 år. Regionene kan i helt spesielle tilfeller gi dispensasjon fra dette for deltakelse i konkurransetilbud administrert av den respektive region. Det skal kun gis dispensasjon i de tilfeller der vedkommende ikke har noe spilletilbud. Det kan kun gis dispensasjon for spiller som fyller 16 år innen utgangen av året den aktuelle sesongen starter.

NHF Region Midt-Norge foreslår:

Forslag til ny tekst i § 16-2.5.1 – Aldersbestemmelser

En spiller kan ikke delta på seniorlag før den dag vedkommende fyller 16 år. Regionene kan i helt spesielle tilfeller gi dispensasjon fra dette for deltakelse i konkurransetilbud administrert av den respektive region.

Forbundsstyrets innstilling til forslaget

Forbundsstyret støtter ikke forslaget.

Lovkomiteens bemerkning

Lovkomiteen har ingen merknader til forslaget. Dersom forslaget vedtas og ny log og reglement vedtas, vil dette innebære en endring av reglement for lisens og deltakerberettigelse § 12.

Vedtak:

Forslaget falt. Antall stemmer for: 39. Antall stemmer mot: 72.

Følgende hadde ordet:

Aalberg (Midt), Fiskerstrand (FS), Skogli (Øst)

FORSLAG 7.2.9 Endring av § 16-2.5.5 - Aldersbestemmelser

Forslagsstillers motivering:

Sætre IF Graabein har sett at § 16-2.5.5 i NHFs Kamp- og konkurransereglement er utformet på en måte som kan være uheldig for enkelte særlig talentfulle og tidlig utviklede spillere. Nåværende ordlyd i § 16-2.5. er:

§ 16-2.5.5

Spillere som ikke har fylt 16 år kan bare delta i sin offisielle aldersklasse og den offisielle aldersklassen som ligger umiddelbart over, samt den mellomliggende uoffisielle klassen. De offisielle klassene vedtas av Forbundsstyret og publiseres før påmelding til hver sesong.

Denne regelen innebærer at en spiller kan spille med 3 år eldre spillere hvert annet år. De mellomliggende årene kan man bare spille med spillere som er 2 år eldre. I vårt tilfelle (og vi er blitt gjort kjent med at andre klubber i regionen har spillere som er i tilsvarende situasjon) betyr det at en spiller i 11-årsklassen, som i inneværende sesong spiller fast på vårt Jenter 14-lag, ikke kan spille for dette laget i sesongen 2015/16. Dette vil for vedkommende spiller bety at hun mister tilhørigheten til det laget hun nå er godt integrert i, og at henne sportslige utvikling settes «på vent» 1 år, til hun igjen kan spille med dette laget i sesongen 2016/17.

Sætre IF Graabein foreslår:

For å unngå slike situasjoner foreslår vi at ordlyden i § 16-2.5.5 endres til:

Spillere som ikke har fylt 16 år kan spille på lag i sin egen aldersklasse og på lag i høyere aldersklasser, begrenset oppad slik at spillere maksimalt kan spille på lag for spillere som er født i kalenderåret 3 år før spillerens fødselsår. Det påligger spillerens klubb å påse at yngre spillere kun får spille på lag med eldre spillere dersom de er skikket for dette, og spill i høyere årsklasser anses å være gunstig for spillerens trivsel og sportslige utvikling.

Forbundsstyrets innstilling til forslaget:

Forbundsstyret ser at det er gode intensjoner i forslaget, men mener forslaget vil være vanskeligere å forholde seg til enn dagens regelverk. Her skal klubben følge med på både skikkethet, alder og kalenderår. Forbundsstyret mener dagens regelverk er dekkende.

Forbundsstyret støtter ikke forslaget.

Lovkomiteens bemerkning

Lovkomiteen har ingen merknader til forslaget. Dersom forslaget vedtas og ny log og reglement vedtas, vil dette innebære en endring av reglement for lisens og deltakerberettigelse § 15.

Vedtak:

Sætre IF Graabein endret sitt opprinnelige forslag til kun å omhandle den første linjen i forslaget:

Spillere som ikke har fylt 16 år kan spille på lag i sin egen aldersklasse og på lag i høyere aldersklasser, begrenset oppad slik at spillere maksimalt kan spille på lag for spillere som er født i kalenderåret 3 år før spillerens fødselsår.

Forslaget falt. Antall stemmer for: 32. Antall stemmer mot: 75. Antall blanke stemmer: 2.

Følgende hadde ordet:

Pedersen (Sætre IF Graabein), Skogli (Øst), Hansen (FS/Nord), Romstad (Innlandet), Gulliksen (Sør), Lio (kandidat til ny president), Lybekk (FS)

FORSLAG 7.2.10 Endring av § 16-2.6.1 – Aldersbestemmelser, hviletid

Forslagsstillers motivering:

Hviletidsbestemmelsene er viktige, men dagens bestemmelser skiller f.eks. ikke på en 9-åring og en 18-åring.

En times hviletid oppleves som lenge og er etter vår mening unødvendig lang for de yngste med korte kamper. Dette som en konsekvens av at et lag ikke kan spille kamp nr 1 og 3 uten å legge inn ekstra ventetid i banedagboka. Alternativet er at laget må vente til kamp nr 4 for å få spilt sin 2. kamp, noe som innebærer en uforholdsmessig lang ventetid for laget. Region Øst anser at en reduksjon av hviletiden for de yngste spillerne slik at hviletiden samsvarer med klassens kamplengde ikke representerer noen utfordring i forhold til belastningen på spilleren.

NHF Region Øst foreslår:

Ny tekst i § 16-2.6.1 aldersbestemmelser:

Spillere i aldersbestemte klasser (J10/G10 samt ved ev. eget spilltilbud for J11/G11 i egen klasse) kan spille flere kamper samme dag bare hvis disse kampene enten er

- a. 3 kamper over full tid i aldersbestemte klasser når det ifølge kampoppsettet er hviletid tilsvarende minst én kamps varighet mellom kampene eller
- b. én kamp over full tid i aldersbestemt klasse og en turnering i aldersbestemt klasse med forkortet spilletid når det ifølge kampoppsettet er minst én kamps hviletid mellom fulltidskampen og den nærmeste turneringskampen

Dagens 16-2.6.1, 1. avsnitt endres til:

Spillere i aldersbestemte klasser (J/G12 t.o.m. J/G18) kan spille flere kamper samme dag bare hvis disse kampene enten er: (osv)

Hvorvidt dette punktet skal være en del av 16-2.6.1, eller om dette gjøres om til nytt punkt 16-2.6.2 med tilhørende endring av øvrige punkter, anses vi best vurderes av Lovkomiteen.

Forbundsstyrets innstilling til forslaget:

Forbundsstyret mener at forslaget i realiteten innebærer at det ikke vil være begrensninger for kampbelastningen for de yngste spillerne. Dersom forslaget i sin nåværende form vedtas, ser Forbundsstyret behov for å utarbeide et tillegg som setter grenser for kampbelastningen også for de yngste aldersklassene.

Forbundsstyret ser det som et godt alternativ å relatere hviletiden til kampens lengde, og ikke til en absolutt «verdi» angitt i timer/minutter.

Forbundsstyret støtter intensjonen i forslaget, mener bestemmelsene om hviletid (relatert til kamplengden) også må gjøres gjeldende også for klassene under 12 år. Forbundsstyret ser videre at de samme bestemmelser for hviletid bør gjøres gjeldende der det benyttes redusert spilletid (turneringer mv.).

Forbundsstyret foreslår at Lovkomiteen får fullmakt til innplassering og endelig formulering.

Lovkomiteens bemerkning:

Lovkomiteen har ingen merknader til forslaget. Dersom forslaget vedtas og ny lov og reglement vedtas, vil dette innebære en endring av reglement for lisens og deltakerberettigelse § 18.

Vedtak:

Region Øst gjorde en presisering i sitt opprinnelige forslag:

*Spillere i aldersbestemte klasser **under 12-årsklassen** kan spille flere kamper samme dag bare hvis disse kampene enten er...*

**Forslaget ble vedtatt. Antall stemmer for: 104. Antall stemmer mot: 11.
Ikrafttredelsesdato: 1. juli 2015.**

Følgende hadde ordet:

Storjord (Øst), Bjerkseter (Sør), Fiskerstrand (FS)

FORSLAG 7.2.11 Endring av § 16-2.6.3 – Yngre aldersbestemte klasser

Forslagsstillers motivering:

Det ble med bakgrunn i bekymring for belastning, spesielt for yngre landslagsspillere, vedtatt i 2011 gjeldende begrensning til 2 lag per uke. Regelen, slik den er utformet, tillater imidlertid 21 kamper per uke, idet man kan spille 3 kamper pr dag i 7 dager. Det ble samtidig uttrykt bekymring for at vedtaket kunne få negative utslag for breddelagene. Og det har det fått.

Nytt forslag går på å begrense antall kamper per uke, samtidig som antall klubblag per uke økes fra 2 til 3 lag. Dette blant annet for å gi rom for at det i enkelte situasjoner kan være ekstraordinære behov. Fra å ha ingen begrensning strammes man inn til 2 lag per uke. Vi tror at vårt forslag vil møte de behov som klubber, trenere og spillere har for å få en mer optimal avvikling av sesongen.

Ettersom det ikke er kjent om det har vært brudd på bestemmelsene har den tilsynelatende fungert godt. Men hvor mange som har vridd hjernen for å få til en lagoppstilling som tilfredsstillende regelverket er det tyst om. Er dagens bestemmelse med på å redusere antall spillere og lag som spiller håndball? Dagens bestemmelse skaper vansker for eksempel i mindre klubber. En 16-åring som må spille seniorhåndball for å stille lag, kan ikke spille i 18-årsklassen samme uke.

De som lever greit med dagens regel er klubber med en stor spillergruppe – ulempen har klubber med få spillere i hvert årskull. Resultat: spillere/klubber med lag i 16-18 spesielt, må velge. Det blir da valgt bort 18- og 20-årshåndball. Hvis dette er en ønsket utvikling må noen stå frem og ta ansvar for det.

Klubber med 14-16 spillere i aldersklassene ned til 10 år vegrer seg for å ha flere lag i samme klasse selv om regelverket åpner for det i annen sammenheng: fordi noen må spille på et eldre lag i tillegg. Dagens regel kan altså være et avgangsstimulerende tiltak.

NHF må ha tillit til at trenere, spillere, foreldre og ledere i klubbene er sitt ansvar bevisst med hensyn til belastning innenfor en revidert ramme som forslaget åpner for. Vi ser behovet for en begrensning i forhold til de muligheter regelverket ellers har lagt opp til. Imidlertid mener vi at erfaring med fire sesonger med 2011-vedtaket krever en justering. Dette innebærer også en justering ved at regelen begrenses til 18-årsklassen og lavere, mot i dag hvor den gjelder til og med 20-årsklassen.

NHF Region Vest foreslår:

Endring av § 16-2.6.3 – Yngre aldersbestemte klasser

En spiller i klassene J-G.18 og under kan spille obligatoriske nasjonale kamper for maksimalt 3 klubblag i løpet av en periode på 7 dager. Perioden defineres som mandag til og med søndag. Antall fulltidskamper er i samme periode begrenset til 5 obligatoriske kamper.

2 siste setninger uendret.

Forbundsstyrets innstilling til forslaget:

Forbundsstyret mener det enten må benyttes antall lag (som i dag), eller antall kamper som begrensning for maksimal aktivitet. Forbundsstyret er åpen for en drøfting med hensyn til om dagens ordning der belastning er relatert til lag endres til antall kamper.

Forbundsstyret støtter ikke forslaget.

Lovkomiteens bemerkning:

Lovkomiteen har ingen merknader til forslaget. Dersom forslaget vedtas og ny lov og reglement vedtas, vil dette innebære en endring av reglement for lisens og deltakerberettigelse § 20.

Vedtak:

Region Vest endret sitt opprinnelige forslag til følgende:

En spiller i klassene J-G.18 og under kan spille 5 obligatoriske kamper i løpet av 1 uke.

Forslaget ble vedtatt. Antall stemmer for: 95. Antall stemmer mot: 18.
Ikrafttredelsesdato: 1. juli 2015.

Følgende hadde ordet:

Dokken (Vest), Lysnes (Nord), Granerud (Øst), Hansen (FS)

FORSLAG 7.2.12 Tillegg i § 16-2.7.2 – Spilleberettigelse på seniorlag

Forslagsstillers motivering

Det oppleves at mange klubber reserverer seg mot å delta i et partnerklubbsamarbeid fordi eget seniorlag da blir skadelidende i og med regelen om å måtte «stå over» 1. lagskamp, det vil si kamp for prestasjonsklubben, før spiller igjen kan delta på partnerklubbens lag. Breddeklubber opplever i tillegg at yngre spillere for tidlig «skifter beite» til Elite-/satsningsklubber.

Intensjonen bak vedtaket fra Håndballtinget i 2005 var blant annet følgende:

- Yngre spillere kan få et bedre spilletilbud.
- Flere klubber kan opprettholde sitt seniortilbud.

Med andre ord viser det seg i praksis at disse to hovedintensjonene ikke har vært like enkelt å oppnå sammen.

NHF Region Midt-Norge foreslår:

Tillegg i § 16-2.7.2 – Spilleberettigelse på seniorlag

En partnerklubb kan benytte inntil tre -3- spillere som ikke har fylt **23 år** uten at disse må stå over kamp for prestasjonsklubben.

Forbundsstyrets innstilling til forslaget:

Gjeldende regel ble innført for at talentfulle spillere i overgangen mellom aldersbestemt- og seniornivå skulle sikres spilletid. Dette basert på en antagelse om at spillere under 21 år ikke fikk tilstrekkelig spilletid/kamptrening på en klubs førstelag. Dagens grense er relatert til siste års junior/første års senior. Ved å heve grensen til 23 år mener Forbundsstyret at den opprinnelige intensjonen langt på vei forsvinner.

Forbundsstyret ser ikke hvorfor klubber i et partner-/prestasjonsklubbsamarbeid skal behandles annerledes innen en og samme klubb.

Forslaget støttes ikke. Subsidiært ber Forbundsstyret om at endringen ikke isoleres til partner-/prestasjonsklubbsamarbeid, men gjøres generelt gjeldende mellom 1. og 2. lag.

Lovkomiteens bemerkning

Lovkomiteen har ingen merknader til forslaget. Dersom forslaget vedtas og ny lov og reglement vedtas, vil dette innebære en endring av reglement for lisens og deltakerberettigelse § 21 (3).

Vedtak:

Forslaget ble trukket.

Følgende hadde ordet:

Ingen

FORSLAG 7.2.13 Presisering av § 16-2.2.11 – Karantenetid

Forslagsstillers motivering

Definisjonen på en sesong i henhold til § 85-2.3 (turneringsreglementet), er at den starter 1. mai og går til 30. april året etter. Dog er det nå slik at det på høyeste nivå (eliteserien for kvinner og menn) spilles sluttspillkamper godt ut i mai måned.

I § 16-2.1.8 heter det at en ikke kan endre klubb fra 1. februar og til sesongslutt. På oversikten som ligger på handball.no registrerer en 1. juni som overgangsdato, som i praksis betyr sesongslutt 31. mai. Dette med utgangspunkt i at noen spiller obligatoriske kamper i mai måned.

Det har hele tiden vært sagt at turneringer ikke regnes som obligatoriske kamper, men nevnte turneringer spilles likevel etter NHFs reglement. Vi ønsker derfor en presisering i regelverket for de som må vente til 1. juni med å melde overgang.

NHF Region Vest foreslår:

Presisering av § 16-2.1.11

I karantenetiden kan spilleren ikke delta for noen klubb i obligatoriske kamper. **Så lenge en overgangsprosess er kommet i gang, kan spilleren delta for sin nye klubb i turneringer.**

Forbundsstyrets innstilling til forslaget:

Forbundsstyret gjør oppmerksom på at det er ny klubb som (forsikringsmessig og erstatningsmessig) er ansvarlig for spilleren i karantenetiden. Dette gjelder bl.a. den lovpålagte yrkesforsikringen for spillere som omfattes av denne. Forbundsstyret mener i tillegg at begrepet overgangsprosessen er utydelig, og foreslår at dette endres til «karantenetiden».

Forbundsstyret støtter forslaget med de endringer som er foreslått ovenfor, men ber om at endelig formulering overlates til Lovkomiteen. (Noe som vel er det som er gjeldende praksis på området.)

Lovkomiteens bemerkning:

Lovkomiteen ser ingen behov for en slik presisering, da man etter eksisterende regelverk er gitt mulighet til å delta i turneringer selv om man er under karantene. Hvis Håndballtinget vedtar forslaget, støtter Lovkomiteen Forbundsstyrets uttalelse om at formuleringen må være «I karantenetiden kan spilleren delta for sin nye klubb i turneringer». Lovkomiteen vil presisere at vi er enig med Forbundsstyret i at det er ny klubb som uansett er ansvarlig for spilleren i karantenetiden.

Vedtak:

Region Vest endret sitt opprinnelige forslag til fordel for Forbundsstyrets innstilling, slik at forslaget lød som følger:

I karantenetiden kan spilleren ikke delta for noen klubb i obligatoriske kamper. Så lenge karantenetiden er kommet i gang, kan spilleren delta for sin nye klubb i turneringer.

Forslaget ble vedtatt. Antall stemmer for 93. Antall stemmer mot: 4. Antall blanke stemmer: 5.

Følgende hadde ordet:
Hamre (Vest)

FORSLAG 7.2.14 Tillegg i § 41-1.4 – NHFs serier for seniorlag

Forslagsstillers motivering:

Region Vest har de siste sesongene opplevd uklarheter for klubbene rundt ledige plasser som oppstår i 2.- og 3. divisjon. Ferskeste eksempel er sesongen 2014/15, hvor Selbu trakk laget i juni og Fjellhammer/Førde spilte kvalifisering om den ledige plassen i august.

I dagens lovverk er det ingenting som regulerer tidspunkt for når et lag kan få tilbud om ledig plass i de tilfeller der for eksempel lag trekker seg fra seriespill. Vår oppfatning er at dette vil øke forutsigbarheten til klubbene, og samtidig få bort eventuell ulik praksis knyttet til håndtering i regionene.

Til et slikt forslag ønsker vi også å klargjøre at man alltid skal bestrebe seg på å gjennomføre de to øverste nivåene med det antall lag som ligger i regelverket, slik praksis også har vært.

NHF Region Vest foreslår:

Tilføyelse i § 41-1.4:

Dersom det i 2.divisjon og lavere oppstår ledige plasser etter 30. juni, vil ikke avdelingen bli fylt opp. På våre to øverste nivåer skal man til enhver tid bestrebe og ha med det antall lag som regelverket tilsier.

Forbundsstyrets innstilling til forslaget:

Dette er tilsvarende forslag som ble behandlet på Håndballtinget 2013. Forbundsstyret leser forslaget dithen at det før 30. juni SKAL fylles, mens det etter 30. juni ikke skal fylles opp.

Forbundsstyret er enig i første del som sikrer at avdelinger fylles opp fram til 30. juni. Forbundsstyret mener imidlertid det må være opptil den enkelte region å avgjøre om det lar seg gjøre å fylle opp en avdeling eller ikke etter 30. juni.

Forbundsstyret støtter ikke forslaget.

Lovkomiteens bemerkning

Lovkomiteen har ingen merknader til forslaget. Dersom forslaget vedtas, foreslås dette regulert i bestemmelser.

Vedtak:

Forslaget falt. Antall stemmer for: 25. Antall stemmer mot: 88.

Følgende hadde ordet:

Iversen (Vest), Jørstad (FS)

FORSLAG 7.2.15 Tillegg i § 41-1.4 – NHFs serier for seniorlag

Forslagsstillers motivering:

Det finnes i dag regler som regulerer at de 2 øverste divisjonene skal fylles opp med det på forhånd bestemte antall lag. For de øvrige divisjoner skal det brukes skjønn i henhold til vedtak 7.2.24 fra Håndballtinget i 2013. Etter tilbakemelding i en reell sak fra Region Øst er etablert praksis at man ikke fyller opp de øvrige divisjoner. Dette medfører at divisjoner lavere i seriesystemet blir gjennomført med færre antall lag.

Forslagsstiller mener det finnes 2 mulige løsninger:

1. Lovregulering som pålegger ett aktivt arbeid for å fylle opp flere divisjoner.
2. Endring av praksis slik at vedtak 7.2.24 viser at det er faktisk foretas en helhetsvurdering.

Viktige aspekter i tillegg er informasjonsflyt og at det kanskje bør settes en siste dato senere enn 1. juli for slike endringer.

Ull/Kisa Håndball og Kongsvinger Håndball foreslår:

Det gjennomføres en lovregulering som pålegger regionene *aktivt* å søke å fylle opp flere divisjoner enn i dag. Dette kan gjennomføres etter følgende prioriteringer:

Alle likestilte lag forespørres om de ønsker den ledige plassen og har kort svarfrist om dette ønskes. Hvis kun 1 lag ønsker plassen tilfaller denne den ene klubb. Hvis flere lag ønsker den samme plassen må det andre kriterier til for å avgjøre dette. Det finnes tilsvarende regler for dette i dag og disse burde kunne brukes her. De eksakte regler overlater vi til Lovkomiteen å fremlegge.

Forbundsstyrets innstilling til forslaget:

Dette forslaget må ses i sammenheng med forslag 7.2.13. Forbundsstyret viser til sin innstilling i sak 7.2.13.

Forbundsstyret støtter ikke forslaget.

Lovkomiteens bemerkning:

Lovkomiteen har ingen merknader til forslaget. Dersom forslaget vedtas, foreslås dette regulert i bestemmelser. For øvrig antas det at Forbundsstyret viser til sak 7.2.14.

Vedtak:

Forslaget falt. Antall stemmer for: 16. Antall stemmer mot: 95. Antall blanke stemmer: 2.

Følgende hadde ordet:

Ingen

FORSLAG 7.2.16 Endring av § 64-1.1 – NM for veteraner

Forslagsstillers motivering:

På vegne av regionene som arrangerer Veteran-NM, ser vi et ønske og behov for å endre eldste klasse fra Jenter/Gutter 60 år til Jenter/Gutter 55 år. Historien har så langt vist at det kun har vært guttelag som har meldt seg på til spill i eldste klasse, de siste årene med tilstrekkelig med lag til gjennomføring. Vi ønsker litt mer mangfold i den eldste klassen, all den tid utvalget av spillere blir mer begrenset dess høyere vi setter grensen.

NHF Region Vest foreslår:

Endring av § 64-1.1 – NM for veteraner

Norgesmesterskapet for klassene kvinner veteraner og menn veteraner (35, 40, 50 og 55 år) arrangeres hvert år i henhold til NHFs gjeldende lov- og regelverk. Mesterskapenes navn fastsettes av Forbundsstyret og publiseres på handball.no.

Forbundsstyrets innstilling til forslaget:

Forbundsstyret støtter forslaget.

Lovkomiteens bemerkning:

Lovkomiteen har ingen merknader til forslaget. Dersom forslaget vedtas, foreslås dette regulert i bestemmelser og også i definisjoner i forslag til kamp- og konkurransereglement for NHF.

Vedtak:

Forslaget ble enstemmig vedtatt. Ikrafttredelse fra sesongen 2016/17.

Følgende hadde ordet:

Njøten (Vest)

FORSLAG 7.2.17 Agenter posisjon i norsk håndball

Forslagsstillers motivering:

Per i dag stilles det krav til politiattest for personer på klubb-, regions- og forbunds nivå som i kraft av sin funksjon kommer i et tillits-/ansvarsforhold til personer under 18 år.

NHF er kjent med at (spiller)agenter har begynt å rette sin virksomhet inn mot spillere under myndighetsalder. Forbundsstyret kan ikke se at det stilles tilsvarende krav for agenter som gjennom sitt virke på mange måter kommer i det samme tillits-/ansvarsforhold til sine klienter.

Forbundsstyret ser dette som en fellesidrettslig utfordring og har utfordret NIF til å ta tak i denne problemstillingen, og har henvendt seg til NIF i sakens anledning.

Under forutsetning av at NIF ikke allerede har «overtatt» saken, foreslår Forbundsstyret:

Personer som opptrer som agenter for spillere under myndighetsalder bør underlegges de samme regler som gjelder for personer i idrettslag, regioner og forbund som trener eller på annen måte oppretter et tillits-/ansvarsforhold til personer under myndighetsalder i idretten. Håndballtinget ber NIF utarbeide et felles regelverk for dette.

Lovkomiteens bemerkning:

Lovkomiteen slutter seg til Forbundsstyrets kommentarer om at saken bør fremlegges for NIF for vurdering og eventuelle bestemmelser som forutsettes å gjelde for NHF.

Vedtak:

Forslaget ble enstemmig vedtatt. Ikrafttredelsesdato: 10. mai 2015.

Følgende hadde ordet:

Ingen

7.3. FORSLAG TIL ENDRING I SANKSJONSREGLEMENTET

Ingen mottatte forslag.

7.4 ANDRE FORSLAG

FORSLAG 7.4.1 Styrehonorar for Forbundsstyret

Forslagsstillers motivering:

Dagens satser for Forbundsstyret ble vedtatt på Tinget i 2011 og opprettholdt uendret i 2013. Forslagsstiller anser det som rimelig at utviklingen av styrehonoraret til Forbundsstyret reguleres i tråd med den allmenne prisutviklingen i perioden. Det er et faktum at arbeidsbelastningen i Forbundsstyret er stor, og det vil være uheldig om honoraret reelt sett blir mindre.

Honorarene som ble fastsatt i 2011 var:

- | | |
|--------------------------|-------------|
| ▪ President | kr 90.000,- |
| ▪ Visepresidenter | kr 65.000,- |
| ▪ Styremedlem/varamedlem | kr 55.000,- |
| ▪ Arbeidsutvalg | kr 25.000,- |
| ▪ Komiteledelse | kr 15.000,- |

Region Øst foreslår en regulering i samsvar med utvikling i konsumprisindeksen i perioden 1. november 2010 - 31. oktober 2014 oppgitt til 6,8 % av SSB, som grunnlag for nye avrundede satser angitt i forslaget. Videre foreslås det at innføres en fast årlig regulering av honoraret i tråd med indeksens utvikling for som angitt ovenfor, for senere år dersom ikke Håndballtinget bestemmer noe annet.

Forslaget er basert på at presidentskapet kun mottar honorar for sitt arbeid. Dersom forslag om frikjøp av president/presidentskap blir vedtatt av Håndballtinget, anser forslagsstiller at styrehonorar bortfaller for den/de som faktisk blir utkjøpt fra ordinær stilling, men dog slik at vedkommende uansett minimum oppnår betaling tilsvarende styrehonoraret.

NHF Region Øst foreslår:

Styrehonorarer for Forbundsstyret

- | | |
|--------------------------|-------------|
| ▪ President | kr 96.000,- |
| ▪ Visepresidenter | kr 69.000,- |
| ▪ Styremedlem/varamedlem | kr 58.000,- |
| ▪ Arbeidsutvalg | kr 26.000,- |
| ▪ Komiteledelse | kr 16.000,- |

Videre foreslås det fast årlig regulering av honoraret i tråd med indeksens årlige utvikling per 1. november, dersom ikke Håndballtinget bestemmer noe annet.

Forbundsstyrets innstilling til forslaget:

Forslaget legges fram uten innstilling fra Forbundsstyret.

Lovkomiteens bemerkning:

Lovkomiteen har ingen merknader til forslaget.

Vedtak:

Forslaget ble enstemmig vedtatt. Ikrafttredelsesdato: 10. mai 2015.

Følgende hadde ordet:
Haube (Øst)

FORSLAG 7.4.2 Frikjøp av president/presidentskap

Forslagsstillers motivering:

Norsk håndball har store utfordringer foran seg. Vi har minst like store utfordringer som resten av idretten i forhold til frafall. Vi mangler fortsatt, og har ingen utsikter til en nasjonalarena, mange år etter at dette arbeidet startet. I tillegg har vi utfordringer knyttet til attraktiviteten på vårt høyeste nivå, med for lite publikum i hallen og for svak media/TV-dekning. Bare for å nevne noe, Strategiplanen inneholder flere utfordringer. I disse utfordringene kreves det mer tilgjengelighet og synlighet av presidentskapet.

Skal vi lykkes i nå store og «hårete» mål er det forslagsstillers syn at vi må legge til rette for at presidenten, sekundært presidentskapet i NHF, gis større rammer for frikjøp fra sin sivile stilling slik at den arbeidsmengde som er nødvendig kan nedlegges i vervet. Dette er også et signal om forventning til arbeidsinnsats utover det en forventer som ordinær frivillig innsats. Ettersom det ikke alltid vil være slik at vi kan få en president som kan kjøpes helt eller delvis fri fra sin stilling, har forslagsstiller derfor fremmet et forslag som gir en ramme som, dersom den ikke benyttes av presidenten, også kan benyttes innenfor presidentskapet etter vedtak av Forbundsstyret.

Det finnes løsninger for frikjøp både innenfor NIF, Norges Fotballforbund og Norges Skiforbund, og kanskje flere forbund. Omfanget i den foreslåtte modellen bygger på modellen til NSF.

NHF Region Øst foreslår:

Frikjøp av president/presidentskap

Presidenten i Norges Håndballforbund skal gis følgende betingelser;

1. Dekning av tapt arbeidsfortjeneste inntil 100 % av fast stilling, dog er årskompensasjonen oppad begrenset til et nivå som tilsvarer årslønn til generalsekretær i Norges Idrettsforbund.
2. Presidenten skal kunne dekke sitt verv uavhengig av bosted.
3. Forbundsstyret fastsetter lønn og øvrige betingelser, inkludert eventuelle overgangsordninger ved inn- og utfasing av vervet. Avtalen om kompensasjon for vervet skal ivareta øvrige betingelser som pensjonsordning, personalforsikringer, reise, telefon mv.
4. Når ovennevnte frikjøpsavtale benyttes, bortfaller presidentens styrehonorar forutsatt at frikjøpet er større enn honoraret.

I det tilfelle presidenten ikke kan frikjøpes i ønsket omfang, kan Forbundsstyret fatte vedtak om frikjøp av en eller flere i presidentskapet. Ved frikjøp av presidentskapet gjelder punktene 1-4 alle som frikjøpes, og rammen for frikjøp skal ikke overstige den totale årskostnad slik den hadde blitt ved frikjøp av presidenten.

Forbundsstyrets innstilling til forslaget:

Forbundsstyret mener at dette er en viktig prinsipp sak som bør utredes grundig før det fremmes forslag til realitetsbehandling på Håndballtinget. Forbundsstyret viser også til de muligheter som i dag eksisterer for frikjøp. (Tapt arbeidsfortjeneste i henhold til Forbundsstyrets honorarmodell, samt NIF Lov § 2-10.)

Forbundsstyret hører intensjonen i forslaget, men foreslår at Håndballtinget ikke tar saken opp til realitetsbehandling. Forbundsstyret foreslår at saken oversendes det nye Forbundsrådet for utredning med sikte på realitetsbehandling på Håndballtinget 2017.

Lovkomiteens bemerkning:

Lovkomiteen har ingen merknader til forslaget.

Vedtak:

Region Øst endret sitt opprinnelige forslag, slik at det lød:

Håndballtinget oversender forslaget om frikjøp av president/presidentskap til Forbundsrådet. Forbundsstyret gis i oppdrag å utrede finansieringen av frikjøpet, samt eventuelle andre premisser i forbindelse med slikt frikjøp. Forbundsstyret er ansvarlig for at saken fremlegges for vedtak i Forbundsrådet innen utløpet av 1. kvartal 2016. Ved eventuell innføring av frikjøp skal Forbundsrådet vedta når frikjøp innføres, men dog senest fra og med Håndballtinget 2017 slik at Valgkomiteen har premissene klare for deres arbeid i 2017.

Dette forslaget ble enstemmig vedtatt. Ikrafttredelsesdato: 10. mai 2015.

Følgende hadde ordet:

Storjord (Øst), Johannessen (FS)

FORSLAG 7.4.3 Håndballmagasinet

Forslagsstillers motivering:

Håndballmagasinet gikk i forrige tingperiode med omtrentlig kr 2.000.000,- i underskudd per år. Hentet fra Tingboken 2013:

Inntekter:	2011	2012
Annonser	527.400	595.550
Abonnement	0	11600
Sum	527.400	607.150
Utgifter:		
Honorarer	496.172	665.644
Trykk/porto	2.049.209	1.969.928
Andre driftskostnader	4.402	10.142
Sum	2.549.783	2.645.714
Resultat:	-2.022.383	-2.038.564

NHF Region Vest foreslår:

Store deler av underskuddet er knyttet til trykk og porto. Ved å endre distribusjonsmåte vil store deler av disse kostnadene kunne unngås. Dette frigjør midler til annet informasjonsarbeid som å løfte og videreutvikle håndballens IT systemer i tråd med arbeidet som allerede er igangsatt. Region Vest foreslår derfor at Håndballmagasinet gjøres om til et nettbasert magasin, hvor det gode innholdet i dagens magasin gjøres tilgjengelig elektronisk for de som har løst lisens eller gjennom enkeltartikler på handball.no.

Forbundsstyrets innstilling til forslaget:

Forbundsstyret støtter intensjonen i forslaget og ser fram til en åpen og god diskusjon på Håndballtinget.

Lovkomiteens bemerkning:

Lovkomiteen har ingen merknader til forslaget.

Vedtak:

Forbundsstyret ba om at papirversjonen fases ut og at ny digital løsning er på plass til Strategikonferansen 2016. Region Vest sitt forslag ble enstemmig vedtatt.

Følgende hadde ordet:

Hamre (Vest), Eide (FS), Lio (ny presidentkandidat)

FORSLAG 7.4.4 Forbud mot klister på skoene

Forslagsstillers motivering:

I løpet av de siste årene har norsk håndball tilnærmet seg mye hva gjelder felles reglement for klisterbruk. Dette tillates nå fra og med den offisielle aldersklassen Jenter/Gutter 16 år, og gjelder for hele landet.

Fortsatt er imidlertid regelverket ulikt når vi kommer til benyttelse av klister på skoene. Noen halleiere har restriksjoner på dette, og det skaper mye frustrasjon for lagene. Spesielt gjelder dette i elite- og 1.divisjon som utøves i ulike regioner.

Det er en kjensgjerning at klisteret skaper mye hodebry for kommuner og øvrige halleier, som bruker mye ressurser på renhold av hallene. Klister på skoene har ofte en tendens til å havne på gulvet, og kan dermed også utgjøre en fare for utøverne selv.

Vi tror derfor det kan være fornuftig av norsk håndball å ta et samfunnsansvar i denne saken, og samtidig vise kommunene/halleiere at vi ønsker å utøve aktiviteten med minst mulig tilgrising av anlegget. Håndball uten klister er vanskelig å se for seg, men det skal være fullt mulig å påføre dette i egne beholdere ved innbytterbenkene. Vi ønsker derfor å drøfte et felles forbud om klister på skoene på alle nivåer.

NHF Region Vest foreslår:

Det innføres klisterforbud på skoene på alle nivåer i norsk håndball.

Forbundsstyrets innstilling til forslaget:

Forbundsstyret støtter ikke forslaget.

Lovkomiteens bemerkning:

Lovkomiteen har ingen merknader til forslaget.

Vedtak:

Forslaget oversendes fagmiljøet. Antall stemmer for: 76. Antall stemmer mot: 39.

Følgende hadde ordet:

Iversen (Vest), Sødal (SørVest), Lybekk (FS), Tvedt (FS), Waage (NTH)

FORSLAG 7.4.5 Nasjonal IKT-løsning

Forslagsstillers motivering:

Dagens IKT forvaltningssystem som Region Vest ønsker at alle håndballklubber i vest skal bruke er lite hensiktsmessig, ressurskrevende, gammeldags, lite lagringsplass, lite brukervennlig og er et lite effektivt administrativt system i 2015.

Vi ønsker en nasjonal IKT-løsning som holder dagens mål.

Mathopen IL Håndball foreslår:

Det er ønskelig med en nasjonal IKT-løsning til håndballklubbenes administrative oppgaver.

Forbundsstyrets innstilling til forslaget:

Forbundsstyret støtter intensjonene i forslaget, og tar det med inn i det videre arbeidet og i Strategiplanen.

Lovkomiteens bemerkning:

Lovkomiteen har ingen merknader til forslaget.

Vedtak:

Forslaget tas med i Strategiandiskusjonen.

Følgende hadde ordet:

Ingen

FORSLAG 7.4.6 Større fokus på guttehandball som satsingsområde

Forslagsstillers motivering:

Norges Håndballforbund bør synligere og prioritere å innarbeide satsing i handlingsprogram og budsjett for kommende periode.

Norges håndballforbund kan innhente erfaringer fra klubber og regioner. Hvordan klare å satse utenfor stor Oslo? Region Midt Norge har over år hatt fokus på guttehandball, og har mye erfaring. Eksempelvis opprettet Region Vest en prosjektgruppe som så nærmere på guttehandball i 2013. De møttes fire ganger og hadde tema; status, rekruttering, spilltilbudet og trenerrollen. Det er ønskelig med nasjonal drahjelp.

Mathopen IL Håndball foreslår:

Norges Håndballforbund setter større fokus på guttehandball som satsingsområde.

- Hva kan gjøres nasjonalt for å bidra til at flere gutter blir med?
- Hvordan kan guttehandballen løftes nasjonalt?
- Hva kan Norges Håndballforbund sammen med regionene gjøre for å skape større rekruttering og stabilitet i guttehandballen?
- Hvilke utfordringer har regionene og klubbene i forbindelse med utvikling av guttehandballen?
- Hvordan skal vi legge til rette for bedre kår for guttehandballen?

Vårt mål er at vi sammen skal komme frem til innspill og løsninger for det videre arbeidet. Det kreves tilrettelegging hvis en vil rekruttere flere, beholde flere og utvikle flere gutter.

Forbundsstyrets innstilling til forslaget:

Forbundsstyret mener forslaget dekkes av de forslag som framkommer i rapporten fra Utvalg for ungdomshåndball (ref sak 7.2.1). Forbundsstyret viser også til også til sak 8.2 – Strategiplanen.

Lovkomiteens bemerkning:

Lovkomiteen har ingen merknader til forslaget.

Vedtak:

Forslaget tas med i Strategiplandiskusjonen.

Følgende hadde ordet:

Ingen

SAK 8 - KONTINGENTER, LANGTIDSPLAN (LTP), BUDSJETTRAMME

8.1 KONTINGENTER

8.1.1 Klubbkontingent 2016

Forbundsstyret foreslår:

Klubbkontingenten for 2016 er kr 2.500,-, det vil si det samme som foregående år.

Vedtak:

Norsk Topphåndball foreslo å øke klubbkontingenten til kr 3.500,-. Forbundsstyret støttet dette forslaget.

Forslaget ble vedtatt. Antall stemmer for: 60. Antall stemmer mot: 53.

Følgende hadde ordet:

Bjørndal (FS), Waage (NTH), Egeland (Sør), Jørstad (FS)

8.1.2 Klubbkontingent 2017

Forbundsstyret foreslår:

Klubbkontingenten for 2017 er kr 2.500,-, det vil si det samme som foregående år.

Vedtak:

Norsk Topphåndball foreslo å øke klubbkontingenten til kr 3.500,-. Forbundsstyret støttet dette forslaget.

Forslaget ble vedtatt. Antall stemmer for: 66. Antall stemmer mot: 49.

8.1.3 Seriekontingent 2016/17

Selv om ansvaret for 2. og 3. divisjon er overført til regionene, mener Forbundsstyret at det bør være lik startkontingent for 2. og 3. divisjon, og at denne fastsettes av Håndballtinget.

Forbundsstyret foreslår:

Seriekontingenten for 2016/17 foreslås øket, det vil si

Eliteserien	kr 50.000,-	(40.000,-)	2. divisjon	kr 22.500,- *	(15.000,-)
1. divisjon	kr 30.000,-	(25.000,-)	3. divisjon	Regional	(10.000,-)

*Økningen benyttes til å innføre reisekasse for den nye 2. divisjonen.

Vedtak:

Norsk Topphåndball foreslo å øke seriekontingenten for eliteserien for sesongen 2016/17 med kr 5.000,- til kr 45.000,-.

Forbundsstyrets forslag ble vedtatt. Antall stemmer for: 80. Antall stemmer mot: 33. Antall blanke stemmer: 1.

8.1.4 Seriekontingent 2017/18

Selv om ansvaret for 2. og 3. divisjon er overført til regionene, mener Forbundsstyret at det bør være lik startkontingent for 2. og 3. divisjon, og at denne fastsettes av Håndballtinget.

Forbundsstyret foreslår:

Seriekontingenten for 2017/18 foreslås øket, det vil si

Eliteserien	kr 50.000,-	(40.000,-)	2. divisjon	kr 22.500,-	(15.000,-)
1. divisjon	kr 30.000,-	(25.000,-)	3. divisjon	Regional	(10.000,-)

Vedtak:

Norsk Topphåndball foreslo å øke seriekontingenten for eliteserien til kr 45.000,-, men trakk sitt forslag. Forbundsstyrets forslag ble enstemmig vedtatt.

8.2 NHFs OVERORDNEDE STRATEGI

Region Innlandet foreslo følgende:

Håndballtinget vedtar fremlagte Strategiplan. Forbundsstyret vurderer og innarbeider de fremlagte forslag og endringer i løpet av 2015.

Forbundsstyret starter arbeidet i 2015 med en ny strategisk plan frem til Håndballtinget i 2017. Arbeidet med ny strategisk plan skal få en ny struktur og layout. Det skal legges mer vekt på den eksterne presentasjonen av våre verdier, mål og strategier. Et forslag til ny struktur skal være klar til Strategikonferansen i 2016.

Forslaget ble enstemmig vedtatt.

Av innspill som fremkom under debatten var følgende:

DEL 1 – GRUNNLAGET

- Region Innlandet:
 - Hvordan kommunisere del 2 utad?
 - Det er et stort behov for større samsvar.

- Region Øst:
 - Det er en blanding, kopling og feil retninger på mange områder.
 - Del 2 er vanskelig å kommunisere utad.
 - Tydelige 8 mål.
 - Savner prosenttall.
 - Ønsker en mer moderne fremstilling, gjerne elektronisk.

DEL 2 – FREMTIDSBILDENE

Ingen særskilte kommentarer.

DEL 3 – FOKUSOMRÅDER

Det ble gitt en status hva angår IKT og forenkling av hverdagen. Presentasjonen som ble vist følger protokollen som eget vedlegg.

- Fra Region Øst:
 - Under «Mål», siste punkt, ble det foreslått følgende: *NHF skal fremstå som verdiforankret med lojalitet til vår profil slik at hele organisasjonen i vesentlig større grad etterlever lovhjemlet verdigrunnlag, og at NHF over tid kan redusere lovverk inkludert reglementer og bestemmelser fremfor å utvide disse for å demme opp for uønsket adferd.*
 - Nytt punkt under «Strategier» ble det foreslått følgende: *Øke bevisstheten på våre verdier og etikk for øvrig i hele organisasjonen for å nå målet om verdiforankring.*

- I tillegg foreslås det endret begrep fra spillerproduksjon til spillerutvikling under tiltak innenfor dagens organisering i samme punkt.
- I den grad samme begrep brukes andre steder i Strategiplanen, foreslås samme endring alle steder.
- Det bør være tydeligere mål som ny nasjonal ledergruppen kan måles opp mot. Det ble derfor foreslått under punkt G – «Mål» 3 % vekst i 2016 og 5 % vekst i 2017 (samlet for sponsor, marked og arrangement).
- Fra Region Vest:
 - Det savnes noe om guttesatsing og at vi tallfester og forplikter oss selv. Under punkt A foreslås derfor: *Øke antall guttespillere i alderen 13-19 år med 10 % i perioden.*
- Fra Arild Olsnes, Kontrollkomiteen:
 - Det er inkonsistens i begreper innenfor økonomi.
 - Side 172, punkt G, under «Mål» ble foreslått endret til: *NHFs indre organisasjon har en samlet egenkapital på 20 % av driftskostnadene.*
 - Side 193, punktet «Egenkapital» ble foreslått strøket.
- Fra Tonje S. Jelstad, Forbundsstyret:
 - Det har vært fokus på beach håndball etter forrige Håndballting.
 - En nasjonal beach koordinator er tilsatt (Tore Andersen i Region Sør).
 - Alle oppfordres til å ta kontakt med ham for tips og hjelp til å øke satsingen på beach håndball i egen region.
 - Beach håndball er inne på programmet i EYOF (ungdoms-OL), men i stedet for innendørs håndball.
- Fra Region Vest:
 - Punkt E om IKT-utvikling strykes.
 - Tillegg under strategi i punkt E: *Kommunikasjonsstrategi for NHF utarbeides.*
- Fra Region Midt:
 - Under «Mål» i punkt B «Landslagene» ble det foreslått: *NHFs senior landslag skal ta medalje i alle internasjonale mesterskap.*
 - Under «Strategi» i punkt C «Beach» ble det foreslått: *Alle regioner initierer regulært tilbud osv...*
 - Under «Mål» i punkt D «Anlegg» ble det foreslått: *Gratis anleggsleie for barn og unge under 19 år.*
 - Under «Strategi» i punkt G «Økonomi» ble det foreslått: *Salg- og konseptutvikling innenfor markedsarbeidet både nasjonalt og regionalt.*
 - Under «Strategi» i punkt H «Euro 2020» ble det foreslått: *Bruk av arrangør-status med hensyn til markedsmessig arbeid nasjonalt og regionalt.*

- Fra Arvid Gimmetstad, Region Vest:
 - Det er første tingperioden at Forbundsrådet har hatt beslutnings-myndighet.
 - Mellom Håndballtingene er Forbundsstyret NHFs høyeste organ.
 - Forbundsrådet tar beslutninger i de saker som Forbundsstyret ber om at det tas beslutning.
 - Regionene må bidra til at Forbundsrådet skal bli det man ønsker, men hovedansvaret ligger hos Forbundsstyret.

DEL 4 – LANGSIKTIG ARBEID

Leder i Ressursgruppen for dommerarbeid (RDA), Bjørn Larsen, presenterte «Prosjekt dommere 2020». Presentasjonen følger protokollen som eget vedlegg.

- Fra Region Øst:
 - Det ble foreslått følgende tilleggspunkt: *Jobbe for å øke interesse og kunnskap om håndballsporten blant flerkulturelle og funksjonshemmede barn , unge og foresatte.*
- Fra Region Midt:
 - Det ble foreslått følgende tillegg i 2. avsnitt under «Samfunnsansvar»: Tilby aktivitet som en del av kommunenes integreringsarbeid med særlig fokus på aktivitet for jenter.

DEL 5 – FORUTSETNINGER

Ingen særskilte kommentarer.

Følgende hadde ordet:

Johannessen (FS), Romstad (Innlandet), Granerud (Øst), Magnussen (GS), Storjord (Øst), Jørs (Vest), Olsnes (Kontrollkomiteen), Jelstad (FS), Tvedt (FS), Hamre (Vest), Kristiansen (Midt), Berg (Midt), Gimmetstad (Vest), Larsen (RDA), Sigolsen (Øst), Lybekk (FS), Dokken (Vest), Aksnes (Øst), Hole (Midt), Hansen (Øst)

8.3 BUDSJETTRAMME, LANGTIDSBUDSJETT

Driftsbudsjett totalt	2014 - R	2015 - B	2016 - B	2017 - B
Inntekter	-126 415 395	-125 400 000	-129 000 000	-131 000 000
Utgifter	129 305 251	125 400 000	129 000 000	129 500 000
Resultat	2 889 856	0	0	1 500 000
Spill og Trening				
Inntekter	-1 740 411	-1 200 000	-2 000 000	-2 000 000
Utgifter	19 101 556	18 000 000	19 500 000	19 500 000
Resultat	17 361 145	16 800 000	17 500 000	17 500 000
Landslag				
Inntekter	-5 425 657	-3 200 000	-4 000 000	-4 000 000
Utgifter	32 405 153	30 100 000	31 000 000	31 000 000
Resultat	26 979 496	27 900 000	27 000 000	27 000 000
Organisasjon				
Inntekter	-75 247 629	-76 500 000	-77 500 000	-78 500 000
Utgifter	48 029 994	49 300 000	50 000 000	50 000 000
Resultat	-27 217 635	27 200 000	27 000 000	28 500 000
Marked				
Inntekter	-44 001 698	-44 500 000	-45 500 000	-46 500 000
Utgifter	29 768 548	28 000 000	28 500 000	29 000 000
Resultat	-14 233 150	16 500 000	17 000 000	17 500 000

Alle tall omfatter NHFs ordinære drift.

Budsjettet for 2016 og 2017 ble:

Forslaget ble enstemmig vedtatt. Det tas høyde for vedtak gjort på Håndballtinget. Forbundsstyret gis i oppdrag å detaljbudsjettere.

Følgende hadde ordet:

Bjørndal (FS)

SAK 9 - VALG

9.1 VALGKOMITEENS INNSTILLING TIL VALG AV TILLITSVALGTE FOR PERIODEN 2015-2017

På vegne av leder i Valgkomiteen Børge Toft, redegjorde medlem, Jan Thormodsæter, for hvordan Valgkomiteen har jobbet. Etter en redegjørelse fra dirigentene om hvordan valget skulle foreslå ble følgende personer **enstemmig valgt**.

Forbundsstyret (FS)

President	Kåre Geir Lio	IK Junkeren	Nord	Ny
1. visepresident	Ole R. Jørstad	Nessegutten Spkl	Midt-Norge	Gjenvalg
2. visepresident	Bente Aksnes	Vollen UL	Øst	Ny
Styremedlem	Frank H. Bjørndal	Gneist IL	Vest	Gjenvalg
Styremedlem	Tonje S. Jelstad	Vikersund IF	Sør	Gjenvalg
Styremedlem	Mads Stian Hansen	Alta IF	Nord	Opprykk
Styremedlem	Erlend Sødal	Viking HK	SørVest	Ny
Styremedlem	Heidi Tjugum	P.t. Glassverket IF	Innlandet	Ny
Styremedlem	Ingrid Blindheim	HK Herulf Moss	Øst	Ny
Varamedlem	Siv Øye Carlsen	Sotra Spkl	Vest	Ny

Lovkomiteen (LK)

Leder	Finn Ove Smith	Bodø HK	Nord	Gjenvalg
Medlem	Anne Kjersti Befring	Stabæk Håndball	Øst	Gjenvalg
Medlem	Erik Alver	LFH09	Innlandet	Gjenvalg
1. varamedlem	Guri Aarøen	Bossekop UL	Nord	Opprykk
2. varamedlem	Hans Erik Stormoen	Flint Tønsberg	Sør	Ny

Domskomiteen (DOK)

Leder	Einar Sparboe Lysnes	Tromsø HK	Nord	Ny
Medlem	Cecilie Langva	IL Bjørnar	Vest	Gjenvalg
Medlem	Øystein Aam	Kjøkkelvik IL	Vest	Gjenvalg
1. varamedlem	Mari H. Dramdal	Nordnes IL	Vest	Opprykk
2. varamedlem	Erling Melvær	Florø Spkl	Vest	Nedrykk

Appellkomiteen (AK)

Leder	Gunnar Ø. Helgevold	Viking HK	SørVest	Gjenvalg
Medlem	Sven Erga	Hundvåg IL	SørVest	Gjenvalg
Medlem	Jorunn Pollestad	Orre IL	SørVest	Gjenvalg
1. varamedlem	Jon Børtnes	Havørn AIL	SørVest	Gjenvalg
2. varamedlem	Jane Brit Helgeland	Hundvåg IL	SørVest	Gjenvalg

Kontrollkomiteen (KR)

Leder	Arild Olsnes	Sola HK	SørVest	Gjenvalg
Medlem	Jenny Langåssve	Levanger HK	Midt-Norge	Ny
Medlem	Jarle Olsnes	Levanger HK	Midt-Norge	Gjenvalg
Varamedlem	Øyvind Birkeland	Tjølling IF	Sør	Gjenvalg

Valgkomiteen (VK)

Leder	Jan Thormodsæter	Follo HK	Øst	Opprykk
Medlem	Doris Høyland	Lyngdal IL	SørVest	Gjenvalg
Medlem	Kolbjørn Hole	Strindheim IL	Midt-Norge	Ny
Medlem	Lisbeth Hjelle	Kjøkkelvik IL	Vest	Ny
Medlem	Kjetil Vik	Bodø HK	Nord	Ny
Medlem	Brit Lundegård	IL Hei	Sør	Ny
Medlem	Grethe Ånerud	Kongsvinger Håndball	Innlandet	Ny
Medlem	Arild Østeby	Drammen HK	NTH	Ny

Alle representanter ble valgt i tråd med innstillingen.

Følgende hadde ordet:

Thormodsæter (Valgkomiteen)

9.2 VALG AV REPRESENTANTER TIL NIF-TING

Forbundsstyret foreslår:

Forbundsstyret foreslår at det kommende styret gis i fullmakt å oppnevne representantene til Idrettstinget.

Forslaget ble enstemmig vedtatt.

Følgende hadde ordet:

Ingen

SAK 10 - BESTEMME STED FOR NESTE HÅNDBALLTING

10.1 FORBUNDSSTYRETS INNSTILLING

Forbundsstyret foreslår:

Forbundsstyret foreslår at det kommende styret gis fullmakt til å bestemme sted for neste Håndballting.

Forslaget ble enstemmig vedtatt. Både leder i Region Midt og Region Vest inviterte Håndballtinget 2017 til henholdsvis Trondheim og Bergen.

Følgende hadde ordet:

Berg (Midt), Hamre (Vest)

Dirigentene takket for seg og takket sekretariatet for god støtte. Dirigentene rettet også en takk til delegatene for god disiplin og gode debatter. Dirigentene ønsket det nye Forbundsstyret lykke til i kommende periode.

Før Håndballtinget ble formelt hevet, ønsket den tidligere presidenten å hedre noen av de som har gjort en solid innsats gjennom mange år.

NHFs høyeste utmerkelse, Gullknappen, ble tildelt:

- Børge Toft (ikke til stede, deles ut ved en senere anledning)
- Espen Karlsen

NHFs neste høyeste utmerkelse, Sølvknappen, ble tildelt:

- Else-Marthe Sørlie Lybekk
- Tom Tvedt
- Gro Eide
- Toril Fiskerstrand
- Inge Torstad (ikke til stede, deles ut ved en senere anledning)

Etter dette ba nyvalgt president om ordet og takket for tilliten. Han ønsket å takke Karl-Arne Johannessen for hans mangeårige innsats for norsk håndball. Karl-Arne har vært faglig engasjert og opptatt av å bruke «begge øynene». Han er faglig sterk, en retoriker og underfundig. Han skaper humor og begeistring, - «*you did it your way!*». Karl-Arne ble tildelt NHFs høyeste utmerkelse i 2005, men fikk overrakt merket på nytt i ny og modernisert drakt for fortjenstfull innsats for norsk håndball.

Det har vært et fantastisk Håndballting med et bra nivå på innleggene. Alle innlegg må anerkjennes uavhengig av om man er enig eller ikke. Dernest ba presidenten forsamlingen om å gjøre noe vi aldri har gjort på et Håndballting før, – nemlig å synge en sang til avtroppende president. Vår fineste gave til deg er Vidar Sandbæks «*Det fineste som finns*».

Nyvalgt president takket sekretariat og dirigenter og gleder seg til å ta fatt på en periode med et spennende styre.

Tinget ble formelt hevet søndag 10. mai 2015 kl 13:15.

Protokollert av Lise H. Thorstensen etter notater.

Ullevaal Stadion, 3. juni 2015



Nina Britt Husebø
Region Vest



Odd Granerud
Region Øst

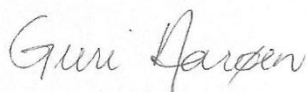

Guri Aarøen
Dirigent



Arne S. Modahl
Dirigent

VEDLEGG

I de påfølgende sider finnes følgende presentasjoner:

- Regnskap – overordnede betraktninger
- Revisjonsberetning for 2014
- Beretning fra Kontrollkomiteen for 2014
- Ny lov og nye reglementer
- Sætre IF Graabein
- IKT – forenkling av hverdagen
- Presentasjon av «Prosjekt dommer 2020»
- Gi Gass
- Økonomiske vurderinger Gi Gass
- Ungdomshåndballen
- NHFs Strategiplan
- Valgkomiteens innstilling

Regnskap – overordnede betraktninger

- RAPPORTERINGSRUTINER
 - Regnskap rapporteres til FS pr T1, Q2, T2 og helår.
 - Rapportering for det samlede regnskapet
 - Rapportering pr seksjon (også spesifisert)
 - Rapportering i henhold til budsjett
 - Rapportering på hovedavvik
 - Rapportering NHFs fordringer
 - Diskusjoner på eventuelle EK disponeringer
 - 2 møter med Kontrollkomiteen pr år.
 - Revisjon av halv- og helårsregnskap



Regnskap – overordnede betraktninger

Hovedtall for 2013 og 2014

	2013	2014
Driftsinntekter	124.028	126.416
Driftsutgifter	124.374	130.201
Driftsresultat	- 346	- 3.785*
Finansposter	4157	839
Årsresultat	3.811	- 2.946

NHFs EK har i tingperioden som helhet øket med NOK 0,86 mill.

*Vedtatt EK uttak for 2014 var 1,875 mill.

*Fondstilsjudd for 2014 var 0,75 mill.



Regnskap – overordnede betraktninger

- Generelle trekk for 2013-2014
 - Budsjettene er aktivitetsorienterte.
 - Fokus på bunnlinje.
 - Press på de kommersielle inntektene.
 - Redusert (administrativ) bemanning i deler av Tingperioden.
 - Tydeligere prioriteringer fra FS og GS.
 - Forsterket fokus på kjerneaktiviteter.
 - Forsterket fokus på kostnadsreducerende tiltak.
 - Samordning av alle forsikringsordninger. (eks pensjon)
 - Større usikkerhet knyttet til kostnader på ytelsespensjon.
 - Til tross for reduserte inntekter er tilskuddene til organisasjonen holdt uendret.
 - Kostnader i forbindelse med trenerskifte landslag menn senior er bokført med 2.6 mill. i regnskapet 2014
 - Flytting til nye lokaler for sentralletet.



Regnskap – overordnede betraktninger

- Egenkapitaldisponeringer og ekstraordinære inntekter i tingperioden
 - Disponering fra EK med selvpålagte restriksjoner 2,2 mill.
 - Fordelt i henhold til Note 7 i regnskapet 2014
 - Disponering fra EK med eksternt pålagte restriksjoner (2014) 0,7 mill.
 - Netto finansinntekter 2013 4,1 mill.
 - Salg av leilighet Spania, nettoeffekt 2013 0,4 mill.
 - Salg av leilighet Oslo, nettoeffekt 2014 0,8 mill.
 - Positiv EK utvikling i Tingperioden 0,86 mill.



Egenkapital – «NHF's 3 EK poster»

- **Egenkapital med eksterne restriksjoner:** Dette er Fondet. Reglene gitt for forvaltning av disse midlene er gitt i egne vedtekter. Dette regulerer bl.a. krav til stamkapital vs risikokapital, samt regler for tildeling av midler fra fondet.
- **Egenkapital med selvpålagte restriksjoner:** Dette er en reservekapital til Forbundsstyrets disposisjon. Hensikten med denne er å kunne sette av midler til framtidige, langsiktige og/eller ekstraordinære prosjekter.
- **Annen egenkapital:** Forbundstinget har fastsatt krav til størrelsen på annen egenkapital (15%+3%). Hensikten er å ha en egenkapital som er stor nok til å kunne være en buffer i fall dårlig(e) inntekstår.



Norges
Håndballforbund

Regnskapet 2013 - Inntekter

Inntekter	Saldo pr dato	Budsjett pr dato	Avvik pr dato
Bevilgninger, off. NIF	-21 087 035	-22 500 000	1 412 965
Org.bas.fin.tiltak	-46 939 459	-40 780 000	-6 159 459
Kontingenter,gebyrer,avg.	-5 850 423	-6 320 000	469 577
Salg, varer, tjenester	-8 177 791	-8 129 450	-48 341
Sponsor	-40 716 371	-50 750 550	10 034 179
Andre driftsinntekter	-1 256 915	-2 450 000	1 193 085
	-124 027 994	-130 930 000	6 902 006



Norges
Håndballforbund

Regnskapet 2013 – Utgifter/resultat

Utgifter	Regnskap	Budsjett	Avvik
Kjøp salgsvarer	1 092 982	970 000	122 982
Utlønning	34 556 185	36 675 755	-2 119 570
Sos.utg.	7 994 174	6 726 300	1 267 874
Fremmedtjenester	8 630 105	12 291 204	-3 661 099
Leie lokaler, hall	4 903 614	3 456 490	1 447 124
EDB-utgifter	3 080 103	3 366 500	-286 397
Tele,porto, kontor	-687 600	-1 679 447	991 847
Reisekostnader	11 552 504	9 387 600	2 164 904
Oppholdskostnader	12 989 324	12 549 498	439 826
Forbruksprodukter	5 354 425	10 003 000	-4 648 575
Tilskudd fra NHF	21 209 108	25 795 000	-4 585 892
Forsikring/kont./prov.	13 698 687	10 858 100	2 840 587
Sum	124 373 611	130 400 000	-6 026 389
Driftsresultat	345 617	-530 000	875 617
Finansposter	-4 157 328	-1 000 000	-3 157 328
Resultat etter finansposter	-3 811 711	-1 530 000	-2 281 711



Norges
Håndballforbund

Regnskapet 2013 – Balansen / Eiendeler

	Note		
ANLEGGSMIDLER			
Bundne bankinnskudd, fond	6	19 530	19 708
Håndballstatuer	12	522	522
Leilighet Spania	11	0	442
Leilighet Majorstua	11	4 033	4 033
Aksje- og rentefond	6	10 093	7 000
Aksjer		144	144
IT-investeringer mv.	6,12	1 654	1 745
Varige driftsmidler	12	1 777	1 776
SUM ANLEGGSMIDLER		37 753	35 370
OMLØPSMIDLER			
Lagerbeholdning	9	1 221	1 495
Kundefordringer	10	29 585	22 075
Fordring NIF - konsernkonto	14	15 985	17 375
Forskuddsbetalte kostnader	13	22 090	18 737
Bankinnskudd	14	7 939	7 914
SUM OMLØPSMIDLER		76 824	67 596
SUM EIENDELER		114 577	102 966



Norges
Håndballforbund

Regnskapet 2013 – Balansen /Gjeld og EK

Egenkapital med eksternt pålagte restriksjoner		30 156	30 156
Egenkapital med selvpålagte restriksjoner		1 950	1 950
Annen egenkapital		20 996	20 996
Udisponert resultat		3 811	
SUM EGENKAPITAL	7	56 913	53 102
AVSETNING FOR FORPLIKTELSER			
Pensjonsforpliktelse	4	1 659	85
SUM AVSETNING FOR FORPLIKTELSER		1 659	85
KORTSIKTIG GJELD			
Leverandører		15 606	13 608
Perodisert inntekt	13	23 799	18 945
Påløpne kostnader		175	2 363
Skyldig ferielønn		6 152	5 800
Skyldig off. avgifter	14	10 273	9 063
SUM KORTSIKTIG GJELD		56 005	49 779
SUM GJELD OG EGENKAPITAL		114 577	102 966



Norges
Håndballforbund

Regnskapet 2014 - Inntekter

Inntekter	Saldo pr dato	Budsjett pr dato	Avvik pr dato
Bevilgninger, off. NIF	-27 029 708	-23 200 000	-3 829 708
Org.bas.fin.tiltak	-45 249 356	-43 240 000	-2 009 356
Kontingenter,gebyrer,avg.	-7 714 068	-6 520 000	-1 194 068
Salg, varer, tjenester	-6 629 306	-6 810 000	180 694
Sponsor	-37 987 559	-41 280 000	3 292 441
Andre driftsinntekter	-1 805 399	-1 400 000	-405 399
	-126 415 397	-122 450 000	-3 965 397



Norges
Håndballforbund

Regnskapet 2014 – Balansen / Eiendeler

ANLEGGSMIDLER		
Bundne bankinnskudd, fond	20 000 000	19 529 803
Håndballstatuetter	522 151	522 121
Leiligheter Majorstua	0	4 032 840
Fond	10 093 390	10 093 390
Aksjer	143 954	143 954
IT-investeringer mv.	1 556 181	1 653 745
Varige driftsmidler	1 623 044	1 777 964
SUM ANLEGGSMIDLER	33 938 720	37 753 817
OMLØPSMIDLER		
Lagerbeholdning	1 387 572	1 221 348
Kundefordringer	21 543 105	29 583 000
Fordring NIF - konsernkonto	18 694 860	15 988 573
Forskuddsbetalte kostnader	25 174 949	22 090 636
Kasse, bank, postgiro	8 648 907	7 940 004
SUM OMLØPSMIDLER	75 449 393	76 823 561
SUM EIENDELER	109 388 113	114 577 378



Norges
Håndballforbund

Regnskapet 2014 – Balansen/Gjeld og EK

EGENKAPITAL		
Egenkapital med eksternt pålagte restriksjoner	32 986 264	33 680 235
Egenkapital med selvpålagte restriksjoner	1 800 000	2 200 000
Annen egenkapital	19 180 214	21 032 440
SUM EGENKAPITAL	53 966 478	56 912 675
AVSETNING FOR FORPLIKTELSER		
Pensjonsforpliktelse	1 217 673	1 659 130
SUM AVSETNING FOR FORPLIKTELSER	1 217 673	1 659 130
KORTSIKTIG GJELD		
Leverandører	10 214 890	15 606 783
Periodisert inntekt	22 048 928	23 798 538
Påløpne kostnader	4 717 990	175 000
Skyldig ferielønn	6 331 855	6 152 170
Skyldig off. avgifter	10 890 299	10 273 082
SUM KORTSIKTIG GJELD	54 203 962	56 005 573
SUM GJELD OG EGENKAPITAL	109 388 113	114 577 378



Norges
Håndballforbund



Til forbundstinget i
Norges Håndballforbund

RSM Hasner Kjelstrup & Wiggen AS
Statsautoriserte revisorer
Postboks 1312 Vika, NO-0112 Oslo
Fillipstad Brygge 1, NO-0252 Oslo
T: +47 23 11 42 00 F: +47 23 11 42 01
Org.nr. 982 316 588 MVA
www.rsm.no

REVISORS BERETNING

Uttalelse om årsregnskapet

Vi har revidert årsregnskapet for Norges Håndballforbund som viser et underskudd på kr 2 945 791. Årsregnskapet består av balanse per 31. desember 2014, resultatregnskap og kontantstrømpoppstilling for regnskapsåret avsluttet per denne datoen, og en beskrivelse av vesentlige anvendte regnskapsprinsipper og andre noteopplysninger.

Forbundsstyret og generalsekretærs ansvar for årsregnskapet

Forbundsstyret og generalsekretær er ansvarlig for å utarbeide årsregnskapet og for at det gir et rettviseende bilde i samsvar med regnskapslovens regler og god regnskapsskikk i Norge, og for slik intern kontroll som forbundsstyret og generalsekretær finner nødvendig for å muliggjøre utarbeidelsen av et årsregnskap som ikke inneholder vesentlig feilinformasjon, verken som følge av misligheter eller feil.

Revisors oppgaver og plikter

Vår oppgave er å gi uttrykk for en mening om dette årsregnskapet på bakgrunn av vår revisjon. Vi har gjennomført revisjonen i samsvar med lov, forskrift og god revisjonsskikk i Norge, herunder International Standards on Auditing. Revisjonsstandardene krever at vi etterlever etiske krav og planlegger og gjennomfører revisjonen for å oppnå betryggende sikkerhet for at årsregnskapet ikke inneholder vesentlig feilinformasjon.

En revisjon innebærer utførelse av handlinger for å innhente revisjonsbevis for beløpene og opplysningene i årsregnskapet. De valgte handlingene avhenger av revisors skjønn, herunder vurderingen av risikoene for at årsregnskapet inneholder vesentlig feilinformasjon, enten det skyldes misligheter eller feil. Ved en slik risikovurdering tar revisor hensyn til den interne kontrollen som er relevant for forbundets utarbeidelse av et årsregnskap som gir et rettviseende bilde. Formålet er å utforme revisjonshandlinger som er hensiktsmessige etter omstendighetene, men ikke for å gi uttrykk for en mening om effektiviteten av forbundets interne kontroll. En revisjon omfatter også en vurdering av om de anvendte regnskapsprinsippene er hensiktsmessige og om regnskapsestimaterne utarbeidet av ledelsen er rimelige, samt en vurdering av den samlede presentasjonen av årsregnskapet.

Etter vår oppfatning er innhentet revisjonsbevis tilstrekkelig og hensiktsmessig som grunnlag for vår konklusjon.

Konklusjon

Etter vår mening er årsregnskapet avgitt i samsvar med lov og forskrifter og gir et rettviseende bilde av den finansielle stillingen til Norges Håndballforbund per 31. desember 2014 og av resultater og kontantstrømmer for regnskapsåret som ble avsluttet per denne datoen i samsvar med regnskapslovens regler og god regnskapsskikk i Norge.

RSM Hasner Kjelstrup & Wiggen er et frittstående medlem av RSM International, en sammenslutning av uavhengige revisjons- og konsulentfirmaer. RSM International er navnet til et nettverk av uavhengige revisjons- og konsulentfirmaer, hvor hvert firma praktiserer selvstendig. RSM International eksisterer ikke i noen jurisdiksjon som en separat juridisk enhet.

Medlemmer av Den Norske Revisorforening



Revisors beretning 2014 for Norges Håndballforbund

Uttalelse om øvrige forhold

Konklusjon om årsberetningen

Basert på vår revisjon av årsregnskapet som beskrevet ovenfor, mener vi at opplysningene i årsberetningen om årsregnskapet, forutsetningen om fortsatt drift og forslaget til dekning av tap er konsistente med årsregnskapet og er i samsvar med lov og forskrifter.

Konklusjon om registrering og dokumentasjon

Basert på vår revisjon av årsregnskapet som beskrevet ovenfor, og kontrollhandlinger vi har funnet nødvendig i henhold til internasjonal standard for attestasjonsoppdrag (ISAE) 3000 «Attestasjonsoppdrag som ikke er revisjon eller forenklet revisorkontroll av historisk finansiell informasjon», mener vi at ledelsen har oppfylt sin plikt til å sørge for ordentlig og oversiktlig registrering og dokumentasjon av forbundets regnskapsopplysninger i samsvar med lov og god bokføringskikk i Norge.

Oslo, 5. mai 2015
RSM Hasner Kjelstrup & Wiggen AS



Eystein O. Hjelme
statsautorisert revisor

BERETNING FRA KONTROLLKOMITEEN I NORGES HÅNDBALLFORBUND FOR PERIODEN 01.01.14 – 31.12.14

Kontrollkomiteen i Norges Håndballforbund har utført sine oppgaver i samsvar med Norges Idrettsforbund og Olympiske komite's regnskaps- og revisjonsbestemmelser, samt i overensstemmelse med Lov for Norges Håndballforbund § 5-4.

Etter Kontrollkomiteens oppfatning er Norges Håndballforbund's regnskapsførsel pålitelig, og årsregnskapet for året 2014 gir et korrekt uttrykk for forbundets drift og finansielle stilling.

Kontrollkomiteen har vurdert Norges Håndballforbund's finansielle stilling, forvaltning og drift, herunder budsjetter, budsjettoppfølging og styrets arbeid og beretning.

Kontrollkomiteen har påsett at tingvedtak med økonomiske konsekvenser har blitt fulgt opp av styret på en tilfredsstillende måte.

Kontrollkomiteen mener at forbundets forvaltning og drift har vært foretatt på en lovlig og forsvarlig måte.

Sola, 09.04.2015

Arild Olsnes

Heidi Tevik

Jarle Olsnes

FORSLAG TIL NY LOV OG NYE REGLEMTENTER

HÅNDBALLTINGET 2015

Begeistring
Innsatsvilje
Respekt
Fair Play

Håndball for alle

MANDAT

- Forenkle og modernisere NHF's lov og reglement
- Struktur:
 - Tilgjengelighet
 - Intuitiv og naturlig inndeling etter emner – lett å finne frem
- Innhold:
 - Redigering
 - Enkelte endringer av materielt innhold
 - Tilpasninger til NIF's lov
 - Fjerne motstrid

Begeistring
Innsatsvilje
Respekt
Fair Play

Håndball for alle

Lovrevisjon – overordnet struktur

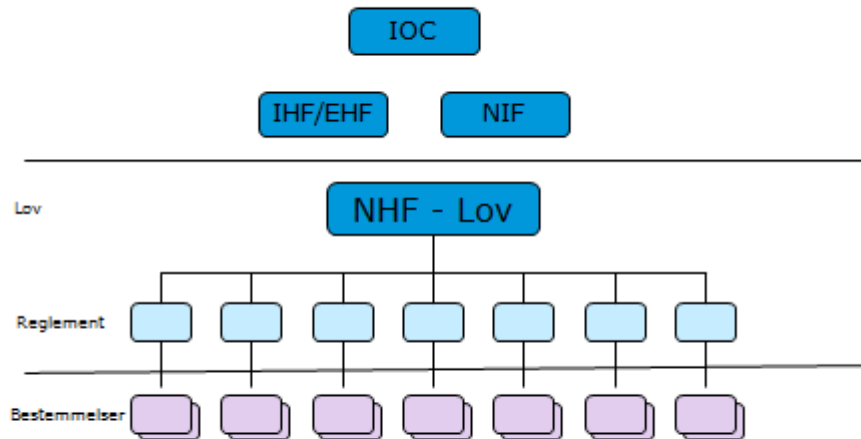

Norges
Håndballforbund

FORENKLING OG MODERNISERING

- Samlet bestemmelser som hører sammen
 - Eksempel: kapittel 14: Partnerklubbssamarbeid og kapittel 15-1: Sammensatte lag slås sammen under nytt kapittel «Klubbssamarbeid»
 - Det er endret begreper i kapitteloverskrifter, og i lov og reglementer er det under hvert hovedkapittel inntatt de typer bestemmelser som naturlig og intuitivt hører hjemme der
 - Lovspeil er utarbeidet
 - I både lov og reglement er det som fast regel tatt inn grunnleggende bestemmelser om virkeområde og formål i §§ 1 og 2
- På sikt – ønske om:
- Kommentartutgave
 - Forbedre søkbarmet og kombinere søk i lov og reglement med søk i avgjørelser fra dom og apell

Begeistring
Innsatsvilje
Respekt
Fair Play

Håndball for alle



Norges
Håndballforbund

FORSLAGET

- Arbeidet gjennomført av lovkomiteen i nært samarbeid med GS
- Ny struktur
 - Lov - reglement - bestemmelser
 - Gjennomført bruk av hele paragrafer og ledd. Reglementer hjemlet i loven
- Åpnet for at det kan gis bestemmelser hjemlet i reglementene (det finnes enkelte bestemmelser i eksisterende lov som dere ikke finner igjen i det fremlagte forslaget til ny lov og reglementer; dette vil dukke opp i bestemmelser)
- Tinget vedtar lov og reglementer nå, men senere endringer i reglementer hører inn under FS, jfr. lovens § 20 (2) g.

Begeistring
Innsatsvilje
Respekt
Fair Play

Håndball for alle



STYRKET FORUTSIGBARHET OG TILGJENGELIGHET

- Tydelig hvor myndighet er plassert og innholdet i myndigheten
- Uklare tekster er forsøkt gjort klare
- Fjernet motstrid mellom bestemmelser
- Harmonisert med NIF's regelverk

Begeistring
Innsatsvilje
Respekt
Fair Play

Håndball for alle



BEHANDLINGEN I TINGET

Etter Lovkomiteens oppfatning bør behandlingen gjennomføres som følger:

1. Først behandles den strukturelle endringene som har funnet sted med en tydelig oppbygning på 3 nivåer (Lov – Reglement – Bestemmelser) og bruk av ledd framfor underparagrafer.
2. Dernest behandles myndighetsstrukturen.
 1. Håndballtinget: NHFs lov
 2. Forbundsstyret: Reglementer og bestemmelser
3. Til sist behandles NHFs lov og fremlagte reglementer en for en.



Norges
Håndballforbund

Forslag til ny struktur

1. Det foreslås at NHFs samlede regler struktureres som følger:
 1. NHFs samlede regler deles i 3 nivåer (hierarkisk):
 1. NHFs lov
 2. NHFs reglementer (som er hjemlet i NHFs lov)
 3. NHFs bestemmelser (som er hjemlet i tilhørende reglement.)
 2. Det benyttes gjennomgående hele paragrafer og ledding. (I stedet for dagens bruk av underparagrafer.)



Norges
Håndballforbund

Myndighetsstruktur

Det foreslås følgende myndighetsstruktur:

1. NHFs lov kan kun endres av Håndballtinget.
2. Forbundsstyret gis myndighet til å endre NHFs reglementer og bestemmelser.



NHFs LOV

- Innledende bestemmelser (formål, organisasjon, oppgaver, medlemskap og kontingenter/avgifter)
- Tillitsvalgte og ansatte (Kjønnsfordeling, stemmerett, valgbarhet, inhabilitet, vedtaksførhet, refusjoner)
- Økonomi (regnskap, revisjon, utlån og garantier)
- Håndballting, forbundsstyre, regioner, faste møteplasser (håndballtinget, representasjon, oppgaver, stemmegivning, FS, komiteer, regioner og faste møteplasser)
- Håndballklubber, klubbmedlemskap (håndballklubber, medlemskap)
- Øvrige bestemmelser (disiplinærforføyninger, sanksjoner, straffesaker, avtaler mellom NHF og næringslivet, markeds- medie- og arrangementsrettigheter, lovendring, oppløsning)

Begeistring
Innsatsvilje
Respekt
Fair Play

Håndball for alle

Materielle endringer – NHFs lov

- Med unntak av det følgende, er alle endringer med basis i NIFs lovnorm for særforbund:
 - § 20(2) g: Ny oppgave for FS. Konsekvens av ny struktur. Hjemler reglementer og bestemmelser.
 - § 26: Nødvendig hjemling av disiplinær og protestreglementet.
- Tillegg til det fremlagte:
 - § 1(3): Nytt ledd. Her inntas NHFs verdier.
 - § 17 (12). Her inntas følgende setning: Leder og nestleder velges enkeltvis. De øvrige medlemmer til styret velges samlet. Deretter velges varamedlemmene samlet, og ved skriftlig valg avgjøres rekkefølgen i forhold til stemmetall. (§ 18(3): Siste punktum strykes.)

Forslag:

- **Det fremlagte forslag til NHF lov med tillegg av ny § 1(3), 17(12) godkjennes. (Vedtak som gøres/er gjort av tinget innarbeides i den nye loven.)**



Norges
Håndballforbund

Materielle endringer – Reglementer

- Ny struktur har gjort det nødvendig med innledende og/eller definerende paragrafer innledningsvis. Dette er samlet i de 2 første paragrafene (og evt) i definisjonene. Dette regnes ikke som materielle endringer – gitt at Håndballtinget har gitt sin tilslutning til strukturen.
- Enkeltparagrafer er omformulert med hensyn til øket tydelighet og/eller harmonisering med gjeldende praksis på området. Dette regnes ikke som materielle endringer.
- Samtlige reglementer er tilpasset ny struktur med paragrafer og ledd.



Norges
Håndballforbund

KAMP- OG KONKURRANSEREGLEMENT

- Spillende lag
- Spillemodeller
- Poeng- og tabellberegning
- Opp- og nedrykk, samt kvalifiseringer
- Påmelding, vegring etc
- Lagsansvarlige og kampfunksjoner
- Kamparrangement
- Dommere
- Økonomi

Begeistring
Innsatsvilje
Respekt
Fair Play

Håndball for alle



Kamp og konkurranse

- Det er ikke gjort reelle materielle endringer.
- Enkelte paragrafer er omformulert med hensyn til tydeliggjøring.

Forslag:

Det fremlagte forslag til NHF reglement for Kamp og konkurranse godkjennes. (Vedtak som gjøres/er gjort av tinget innarbeides i det nye reglementet.)



PROTEST- OG DISIPLINÆRREGLEMENT REGLEMENT FOR KLUBBSAMARBEID

- Protest- og disiplinærreglement:
 - Sanksjoner og straffer (loven hjemler bruk av straff i § 26)
 - Påtalemyndighet
 - Domsorganene
 - Saksbehandling
- Klubbsamarbeid
 - Partnerklubbsamarbeid
 - S sammensatte lag

Begeistring
Innsatsvilje
Respekt
Fair Play

Håndball for alle



Materielle endringer – Protest og disiplinær

- Alle endringer er gjort med basis i tilpasning til NIFs sanksjons- og straffebestemmelser.
- Unntakene er:
 - § 2 Her er partene definert og tydeliggjort i henhold til gjeldende rettspraksis.
 - § 13 Påtalemyndigheten er tydeliggjort og påtalenemda er hjemlet i reglementet.

Forslag:

Det fremlagte forslag til NHF Protest og disiplinærreglement godkjennes.



DIVERSE REGLEMENTER

- Lisens- og deltakerberettigelse
 - Lisens
 - Deltakelse for flere klubber
 - Aldersbestemmelser
 - Spesielle regler for yngre aldersbestemte klasser
 - Høyere og lavere rangerte lag
- Overgang og utlån
 - Generelle bestemmelser for spillere og dommere
 - Overgang
 - Utlån
 - Endring av spillertilhørighet og dommere
 - Kontrakt med spillere
- Markedsreglement
 - Rett til å inngå avtaler
 - Markedsrettigheter
 - Tvisteløsninger og sanksjoner

Begeistring
Innsatsvilje
Respekt
Fair Play

Håndball for alle



Lisens og deltagerberettigelse

- Det er ikke gjort reelle materielle endringer.
- Enkelte paragrafer er omformulert med hensyn til tydeliggjøring.

Forslag:

Det fremlagte forslag til NHFs reglement for lisens og deltagerberettigelse godkjennes. (Vedtak som gøres/er gjort av tinget innarbeides i det nye reglementet.)



Klubbsamarbeid

- Det er ikke gjort reelle materielle endringer.
- Enkelte paragrafer er omformulert med hensyn til tydeliggjøring.

Forslag:

Det fremlagte forslag til NHFs reglement for klubbsamarbeid godkjennes. (Vedtak som gøres/er gjort av tinget innarbeides i det nye reglementet.)



Norges
Håndballforbund

Overgang og utlån

- Det er ikke gjort reelle materielle endringer, utover:
- Spillere og dommere er behandlet hver for seg.
- § 1(2) Fisking av spillere under 16 år, er satt inn. (FS vedtak.)
- Tydeliggjøring av praksis.

Forslag:

Det fremlagte forslag til NHFs reglement for overgang og utlån godkjennes. (Vedtak som gøres/er gjort av tinget innarbeides i det nye reglementet.)



Norges
Håndballforbund

Materielle endringer – Markedsreglementet

- Det er ikke gjort endringer.

Materielle endringer – Eliteserielisens

- Er til revisjon. Nytt Eliteserielisensreglement legges fram for vedtak i Forbundsstyret september 2015.





Håndballtinget 2015

Forslag til endring av aldersbestemmelser

Sætre IF Graahein



Spiller under 16 år kan spille 3 kalenderår opp i hvert alderstrinn fra fylte 12 år

Det påligger klubb å påse at yngre spillere kun får spille årsklasser opp
dersom

De er skikket til det (fysisk og sosialt)
Gunstig for spillers trivsel og sportslige utvikling



Dagens situasjon

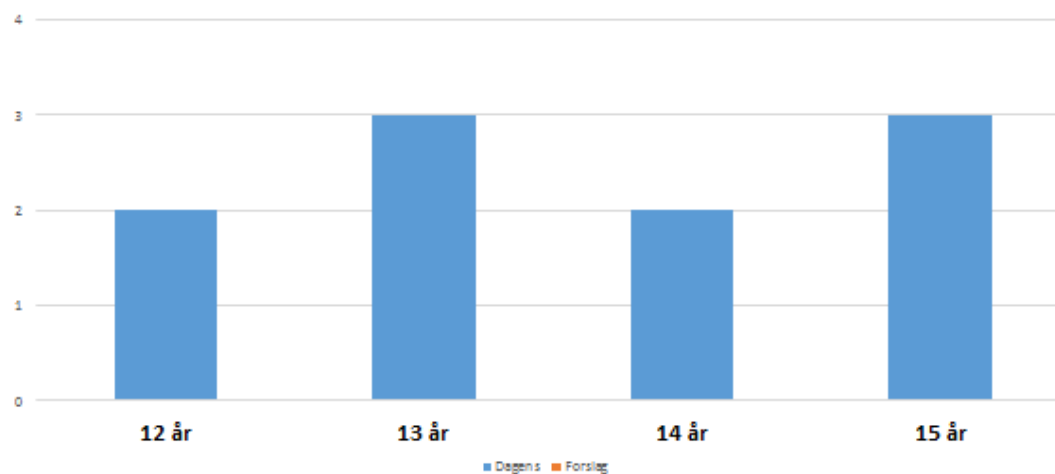

Forslag til endring

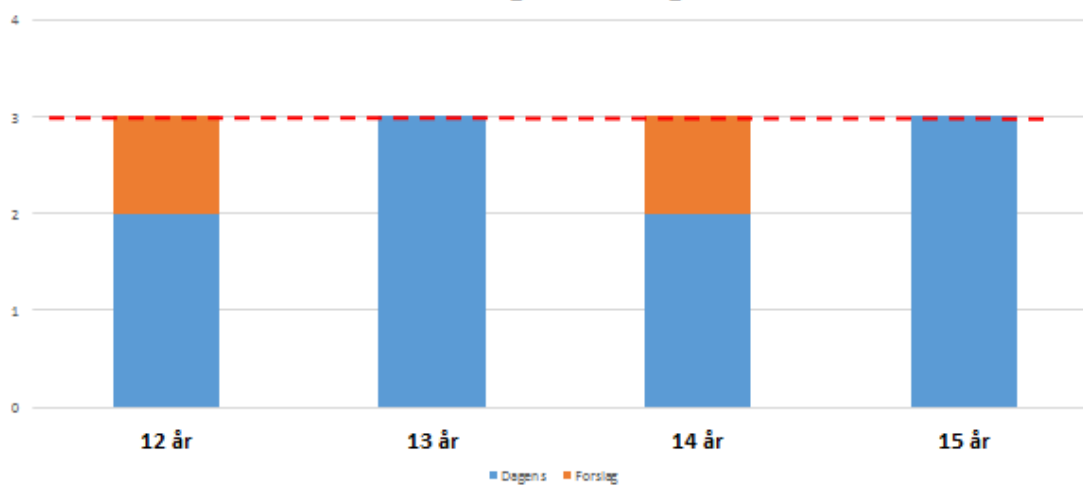



Disposisjon

1. Utgangspunkt i «Løftet» fra Håndballtinget 2013.
2. Arbeidet i tingperioden.
3. Status og fordeler.
4. Smaksprøver.
5. Framdrift og veien videre
6. Oppsummering

Håndballtinget 2013

Satsingsområde	Ambisjoner for perioden
Gutteløftet og Brasil 2016	Håndballgutta til Rio. 10% flere spillere i G18
Förenkligng av hverdagen	Ny IKT løsning for norsk håndball tas i bruk sesongen 2015/2016. Revidert lovbook til Håndballtinget 2015. Organisasjonens kommunikasjons-kompetanse løftet.
Kompetanseløftet	
Organisasjonsutvikling	Utarbeide forslag til Håndballtinget i 2015.
Beach håndball	Ber om tingets tilrådning med hensyn til utviklingstakt.
Anlegg	Prosjektert hovedanlegg. Økt antall spillefater.
Marked	Økt de markedsbaserte inntektene i indre organisasjon med 15%.



NY IKT løsning

SATAKAMI er fellesbetegnelsen for de systemene som overtar for eHIS.

- Sportadmin (SA)
- Turneringsadmin (TA)
- Klubbadmin (KA)
- Min idrett (MI)
- Idrettens



Systemet går i «prod» 11.mai 2015.



Forside

Søkning: TESTSEKONG HÅNDBALL AFRI
 Tilmelding: - lag, forening eller oppsett n

Håndballforbundet

Navn	Tilnæringsnummer	Administrator	Klasse	Type forening	Tilgjengelighet	Fødselsdato	Kategori
NHF Region Inlandet	3	NHF Region Inlandet		Serie	Ordnet hvalstubb	Nei	Nei
NHF Region Midt-Norge	7	NHF Region Midt-Norge		Serie	Ordnet hvalstubb	Nei	Nei 22/04/2015 31/08/2015
NHF Region Nord	1	Norges Håndballforbund		Serie	Ordnet hvalstubb	Nei	Nei
NHF Region Sør	2	NHF Region Sør		Serie	Ordnet hvalstubb	Nei	Nei
NHF Region Øst	4	NHF Region Øst		Serie	Ordnet hvalstubb	Nei	Nei
NHF Julelag	5	Norges Håndballforbund		Serie	Ordnet hvalstubb	Nei	Nei
NHF Region Sørvest	5	NHF Region Sørvest		Serie	Ordnet hvalstubb	Nei	Nei
NHF Region Vest	6	NHF Region Vest		Serie	Ordnet hvalstubb	Nei	Nei



Anlegg

Anlegg / Drammenshallen

Drammenshallen - 06020051

Enheter: **Drømmer** Status: **Fullført**

Navn: Drammenshallen
 Adresse: 06020051
 Post og formidlingsadresse: Nei
 Postnummer: 3410
 Postkoden: 06020051
 Sted: Norge
 Telefon: 46000000
 E-post: 06020051@norge.no
 Opprettet: 06/04/2015 14:28:00



HÅNDBALLLIVE 20:00 Period 2

Gran 1 - 2 Byåsen

Kampinformasjon

- SPILLERE
- KAMPNOTATER
- GÅ TIL LIVE REGISTRERING**
- REGISTRERING VED KAMPSLUTT

posten | Gjensidige | Norges Håndballforbund

HÅNDBALLLIVE 20:00 Period 2

Gran 0 - 2 Byåsen

Skudd	15:51 Bestrafning	Skudd
7-meter	17:01 Bestrafning	7-meter
Teknisk Feil	18:14 Bestrafning	Teknisk Feil
Målvakt:	19:39 Skudd	Målvakt:
	19:44 Teknisk feil	
	19:52 Skudd	

Timeout | Bestrafning | Skade

Andre hendelser | Kampinfo

posten | Gjensidige | Norges Håndballforbund

SATAKAMI - fordeler

- Felles systemløsning med «resten av idretten».
- Ytterligere automatisering av rutiner.
 - Elektronisk kamprapport for alle nivåer.
 - Automatisk lisenskontroll.
- Mulighet for klubbene til å administrere sine turneringer.
- Betalingsløsninger.
- Medlemshåndtering (inkl. fakturering/betaling av kontingenter og avgifter).
- Tilpasset ulike plattformer/sluttbrukerverktøy.
- Flere kostnadsbærere.
- Større support apparat.

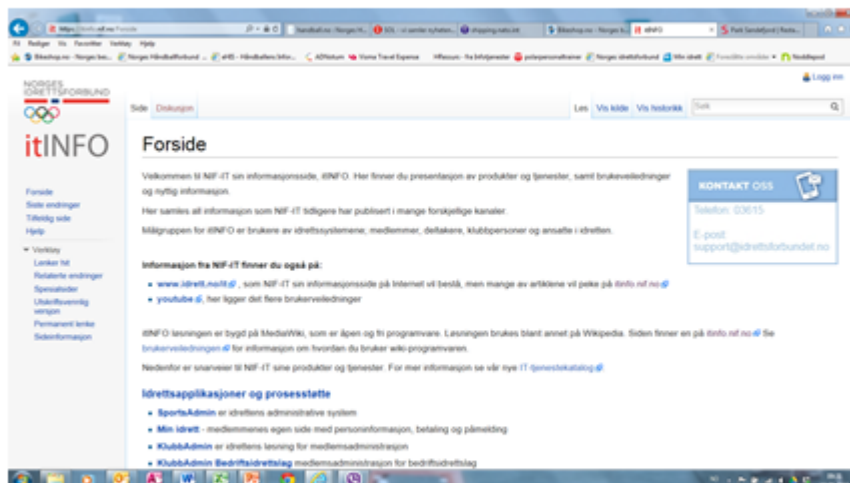

Nye handball.no

- Nytt moderne design. (Ryddigere og enklere for bruker.)
- Ny og forbedret arkitektur.
- Responsivt design. (Visning tilpasset sluttbrukerens plattform.)
- En kraftig og moderne plattform som dekker NHFs behov i dag og i tiden framover.
- Krysspublisering på sosiale medier.
- Forbedret håndtering/visning av bilder og video.



Framdrift / veien videre

- SATAKAMI i drift fra 11.mai.
- Informasjon til klubber og personer – fortløpende.
- Ny web og full drift – jobbes mot månedsskiftet mai/juni.
- Overgangen blir vond – men resultatet blir bra.



Som et hvert annet system vil Nye handball.no og «SATAKAMI» trenge et **kontinuerlig vedlikehold og nyutvikling** for ikke å bli utdatert i løpet av kort tid. Dette er et område der det er viktig at NHF (sentralt, regionalt og fra klubb siden) påvirker og prioriterer.



Skal Norge fortsatt være en ledende dommernasjon?

«Prosjekt Dommer 2020»

Begeistring
Innsatsvilje
Respekt
Fair Play

Håndball for alle

En suksess historie – hva med fremtiden?



Våre internasjonale utøvere

Dagens situasjon:

1 IHF par
1 IHF kandidat par
3 EHF par
2 EHF kandidat par

1 IHF delegat
6 EHF delegater
2 IHF lektorer
1 EHF lektor



Ønsket situasjon:

3 IHF par
3 EHF par
1 EHF kandidat par

2 IHF delegater
6 EHF delegater
2 IHF lektorer
2 EHF lektorer
Øke kvinneandelen

- Vi har mistet to aktuelle mesterskapspar de siste sesongene
- Alderssammensetningen på dagens to topp-par gjør at vi er svært sårbare de nærmeste årene
- Vi har pr i dag ikke kandidater klare til seniormesterskap for herrer
- Hvis Norge ikke er representert med delegat under mesterskap kan vi miste viktig påvirkningskraft

Nasjonal dommergruppe

Dagens situasjon:

26 Forbundsdommerpar
2 Trainee par



Ønsket situasjon:

30 Forbundsdommerpar
18 Trainee par
40 Regionale Forbundsdommerpar (Ny 2. divisjon 2016/17)

- Antall dommere som kvalifiserer til nasjonal gruppe er for lite
- Vi er sårbare når det er stor kampaktivitet, samt at vi ikke får den nødvendige dynamikken i gruppen (20/70/10-regelen)

Dommerutviklere

Dagens situasjon:
18 NHF observatører



Ønsket situasjon:
20 NHF observatører
20 Regionale NHF observatører
Bedre geografisk fordeling etter spillende lag
Øke kvinneandelen vesentlig

- Vi har det siste årene rekruttert flere nye observatører
- Men vi trenger å profesjonalisere dommerstøttefunksjonen og tilføre bredere kunnskap enn det vi har i dag (håndballfaglig samt andre fagområder som kommunikasjon og ledelse)

Internasjonal påvirkning

Dagens situasjon:
Ingen representasjon i dommerkomiteer i EHF/IHF
Nordisk samarbeid gjennom årlig dommersjefmøte



Ønsket situasjon:
Være representert i IHF PRC
Være representert i EHF TRC
Videreutvikle det nordiske samarbeidet

- Det å kunne være med å påvirke hvordan dommerarbeidet utføres internasjonalt er viktig for å sikre innflytelse på utvikling og nominasjoner
- Vi må derfor prioritere det politiske dommerarbeidet langt sterkere i fremtiden

Prosjekt «Dommer 2020»

Prosjekt «Dommer 2020»:

- Et felles prosjekt for norsk håndball
- Klare kortsiktige og langsiktige mål
- Et ekstra løft i forhold til normaldrift for å sikre god rekruttering i fremtiden



Økonomi:

- Grovt kostnadsestimat: kr 650.000 pr år
- Finansieres delvis ved omprioritering av det løpende driftsbudsjettet
- Prosjektmidler i størrelsesorden kr 400.000 årlig fra 2016, halv prosjektstøtte i 2015

1. Sikre kvalifiserte dommere i «våre» mesterskap i 2020
2. Klargjøre at nok regionale rekrutter har etablert seg i nasjonal gruppe og er klare til å ta steget opp i internasjonale gruppe fra 2020
3. Kvalitativ økning av regiondommere
4. Profesjonalisere dommerstøtte både i forhold til kunnskap, arbeidsmetodikk og bruk av teknologi
5. Posisjonere oss på de viktigste beslutningsarenaene for dommerarbeidet internasjonalt

Fire fokusområder

1. Prosjektgruppe «Trainee 2015-2020»: 3-4 par fra hver region inn i et forpliktende 5 års løp (ca 20 par)
 - Egen prosjektleder på stillingsbrøk
 - Kostnadsdeling med regionene
 - Felles og klare mål fra region nivå til toppnivå
2. Prosjektgruppe «Rekrutt 2015-2020»: 10 dommerpar inn i et forpliktende 5 års løp
 - Egen prosjektleder på stillingsbrøk
 - Nordisk samarbeid og utveksling
 - Dommerparene settes opp med kommunikasjonsutstyr
 - Utstrakt bruk av XPS og nye dataløsninger i utviklingsarbeidet
3. Rekruttere og utdanne neste generasjons dommerutviklere (fra observasjoner i hallen til utviklingssamtaler basert på kampanalyser)
4. Mulighet for frikjøp fra arbeidet for mesterskapsdommerne (2019-20)



GI GASS – Tingvedtak

Bakgrunn

Ambisjonen om å bli bedre - **heve kvaliteten og øke effektiviteten**, samt møte morgendagens forventninger fra ansatte, utøvere og klubber.

Vedtak på Håndballtinget i Sandefjord 24.-26. mai 2013 om å videreføre organisasjonsutviklingsarbeidet gjennom å nedsette en utviklingskomite:

Mandat

Gjennomgå og foreslå:

- Politisk forbunds- og regionstruktur
- Sentral og regional administrativ organisering

Utarbeide en klar ambisjon med tydelige effektmål.



«Gi gass»-utvalgets medlemmer
Oppnevnt i Forbundsrådet 4. oktober 2013

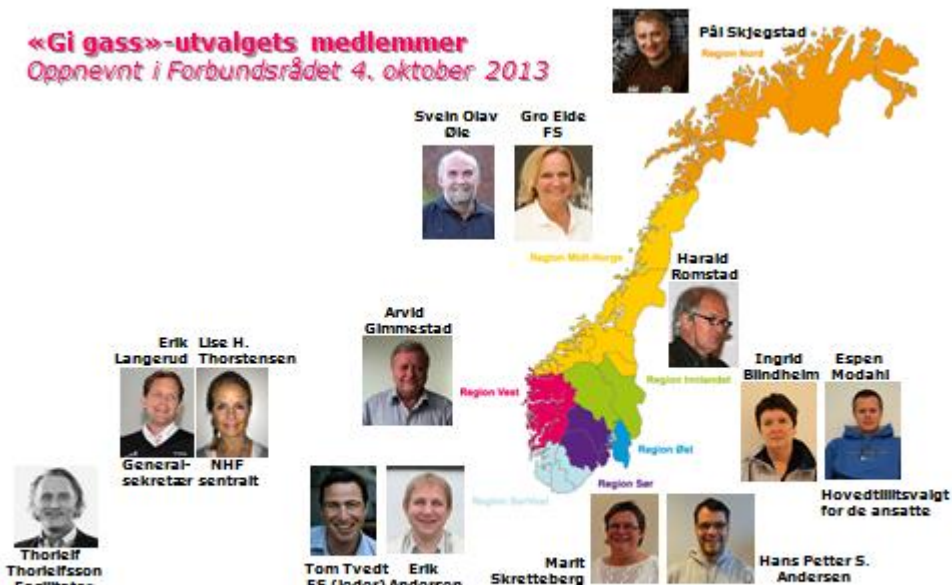

Region Nord: Pål Skjægstad

Region Midt-Norge: Svein Olav Die, Gro Eide FS

Region Østlandet: Harald Romstad

Region Vest: Erik Langerud, Lise H. Thorstensen

Region Sør: Arvid Gimmestad

Region Sørvest: Ingrid Blindheim, Espen Modahl

Region Sørøst: Marit Skretteberg

Hovedtillitsvalgt for de ansatte: Hans Petter S. Andersen

General- sekretær sentralt: Thorleif Thorleifsson, Fasilittator

FS (leder): Tom Tvedt, Erik Andersen

Logos: posten, Gjensidige, Norges Håndballforbund

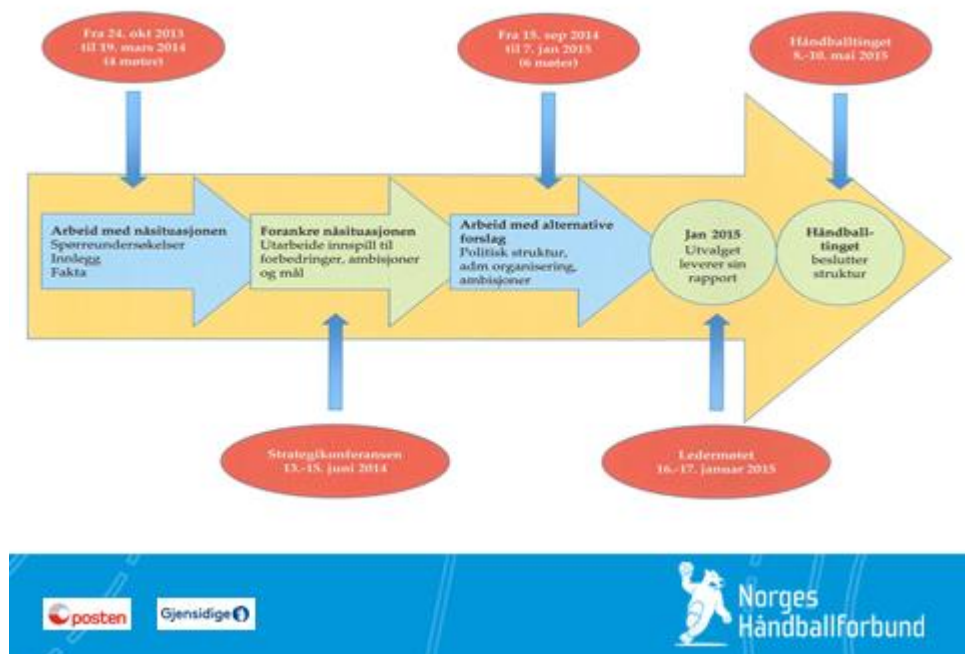

DU har bestemt dette!

Questback

- Ansatte NHFs regioner og sentralt
- Klubber (ca 400 – 70 % svar)
- Politisk valgte
- Dommermiljø
- Utvalg for ungdomshåndball
- Norsk Toppåndball
- Media
- FRAM
- Strategikonferansen
- Høringer



Resultater av omfattende Questback



- Seriøs, åpen, veldrevet og profesjonell organisasjon.
- Godt omdømme med gode og vel innarbeidede verdier.
- Bra kamptilbud og aktivitet.
- Mange barn i våre klubber.



- Omstendelige og uklare beslutningsprosesser.
- Ikke god nok gjennomføringsevne.
- For lite synlige





**ORGANISASJONSUTVIKLINGSUTVALGET "GI GASS"
LEGGER FREM TRE KATEGORIER TILTAK:**

**TILTAK LEDELSE
OG LEDERSKAP**

som utvalget
anbefaler
må gjennomføres

**TILTAK INNENFOR DAGENS ORGANISERING
OG ØKONOMISKE STYRINGSMODELL**

som utvalget anbefaler må gjennomføres

TILTAK NY MODELL

for eventuell videre utredning

FS anbefaling til Håndballtinget

TILTAK INNEN DAGENS ORG. OG ØKONOMISKE STYRINGSMODELL

- Tydelige ting- og Forbundsrådsvedtak med forpliktende gjennomføring
- Prioriterte prosjekter med tydelige handlingsplaner
- Forbedringer innenfor dagens økonomiske modell
- Styrke utvikling på klubbnivå
- Videreutvikle en enhetlig spillerproduksjon
- Videreutvikle arrangements- og markedsarbeid

TILTAK LEDELSE OG LEDERSKAP

- Tydeligere mål og strategier
- Ledertrening
- Tydelige mandater og rollebeskrivelse for alle ledere
- Verdibasert ledelse



Scenario ny modell

1. Ny organisasjons-modell NHF (fire regioner, en økonomi)
2. Én besluttende ledelse. (Nasjonal ledergruppe)
3. Ett Håndballstyre.
4. Klubbkontakter (tillitsvalgte).
5. Lik avgifts-struktur.



Ny organisasjonsmodell NHF

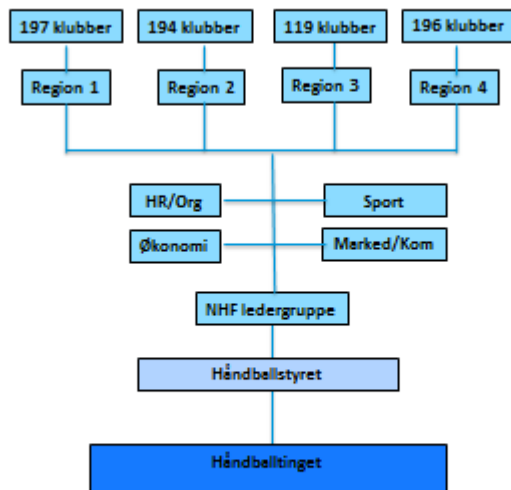

**Vi ser ting
slik VI er,
ikke slik
TING er..**



Endring til beste for norsk håndball

"Å gjøre endringer er noe vi foretar oss hver dag. Så lenge vi selv bestemmer, og det ikke går ut over meg og mitt, går det bra".

"Men hvis andre setter agendaen, blir det det truende. I håndballens verden blir det truende for menneskene på Ullevaal, de i regionene, ja alle oss som har en posisjon som vi helst ikke vil miste. Det er en naturlig reaksjon.

Men nå har håndballens medlemmer selv bedt om at vi sammen må se hvordan vi kan endre oss til beste for fremtiden og norsk håndball".

Leder, Håndballmagasinet mars 2015



Norges
Håndballforbund

DU skal fortsatt bestemme

- Nå er det opp til oss
- Hvordan velger vi å møte framtidens utfordringer og muligheter for norsk håndball?
- Det skal vi avgjøre sammen!



Norges
Håndballforbund

Gi Gass, økonomiske vurderinger

- Hvordan ser fremtiden ut ?



Norges
Håndballforbund

Gi Gass, økonomiske vurderinger

- Utvalget har hatt god dokumentasjon på nøkkelområder
- Vi har god oversikt over historisk utvikling
- Økonomi har vært et av mange områder som er diskutert
- Historien/regnskapene er fasiten, fremtiden er antagelser
- Vår utvikling styres både av interne og eksterne faktorer



Norges
Håndballforbund

Økonomiske vurderinger

- Noen overordnede betraktninger
 - Vår økonomi er samlet sett god
 - Vår egenkapital er samlet sett høy
 - Vår likviditet er god
 - Separate regnskaper viser også forskjeller
 - Vi påvirker hverandres økonomi
 - Der er varierende evne til å tåle negative endringer over tid
 - Utviklingen i kjemeaktiviteten påvirker i stor grad fremtiden
 - Medlemsmassen i positiv utvikling
 - Antall årlige kamper er i vekst
 - Håndball har en god posisjon og stor interesse i befolkningen

Redusering av frafallet blir en av de viktigste oppgaver fremover



Antagelser



Sol og medvind



Hverdag



Mørke og motvind



Forutsetninger

		"Sol og medvind"	"Hverdag"	"Mørke og motvind"
Inntekter	Spilltilbud	3,0 %	2,5%	-1,0 %
	Tilskudd	3,0 %	2,5%	-1,0 %
	Sponsor	3,0 %	2,5%	-1,0 %
	Øvrig	3,0 %	2,5%	-1,0 %
Kostnader	Lønn	2,5 %	3,0 %	4,0%
	Tilskudd	2,5 %	3,0 %	4,0%
	Øvrig	2,5 %	3,0 %	4,0%



Noen kommentarer til forutsetningene

- Det eneste som er sikkert er at det ikke blir sånn !
– Men blir det bedre eller verre ?
- Små prosenter gir store utslag, i begge retninger
- Illustrert utvikling er linjer, i praksis korrigerer vi underveis
- Hva påvirker vi selv ?
- Hva påvirkes av omverden ?



Hva påvirker vi (og beslutter) selv

- Aktivitetsnivå og spilltilbud
- Effektivisering og samordning
- Fellestjenester
- Beslutningsprosesser administrativt og politisk
- Gjennomføringsevne administrativt og politisk
- Lønnsutvikling og pensjon
- Det generelle ambisjonsnivå

- Og masse mere.....



Hva påvirker vi, men beslutter ikke selv

- Sponsorinntekter
 - Trenden er tydelig
 - Sponsormarkedet er stort, men i endring
 - Konkurransen er knallhard, akkurat som på håndballbanen
- Medierettigheter
 - Kampen om «Tv ruten» er enorm
 - Kampen om premium produkter er stor
 - På øvrige produkter går vi fra inntekter til kostnader
 - Vi mener det er avgjørende med sendeflater som viser norsk håndball
- Utvikling/endringer i statlige overføringer, og Norsk Tipping
 - Spillemidler
 - Lokale aktivitetsmidler
 - Mva. kompensasjon varer og tjenester
 - Mva. kompensasjon idrettsanlegg
 - Grasrotandelen



Noen eksempler, tallfestet

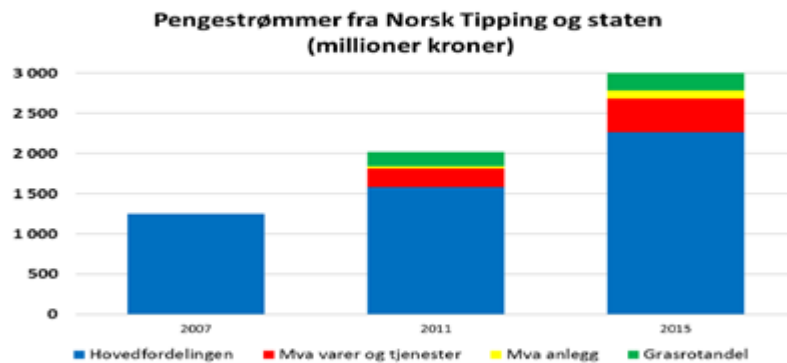

Prosentuell andel lønn av inntekter

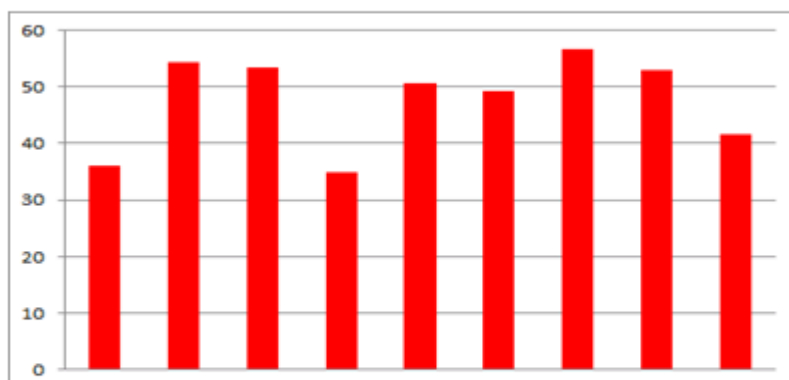

Når anses den som «kritisk høy» ?



Andel også inkludert fremmedtjenester

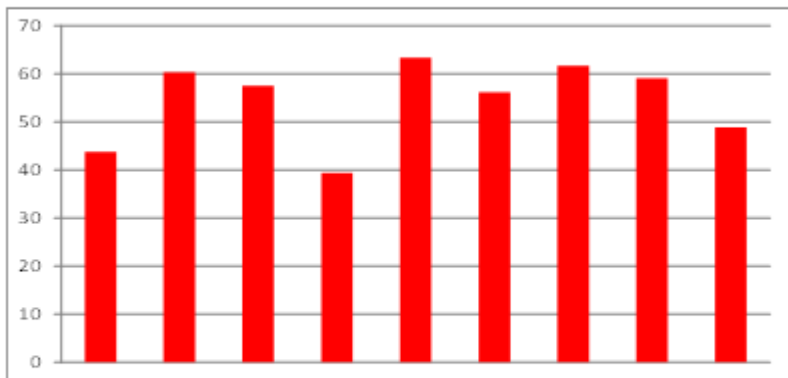

Egenkapital

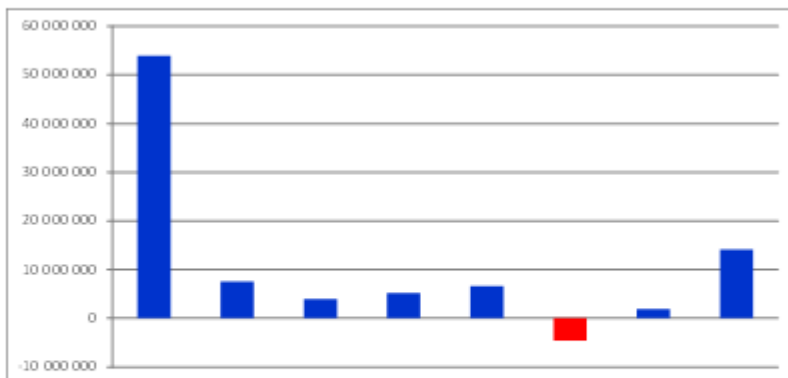

Oppsummert

- Norges Håndballforbund står sterkt
- Økonomien er trangere enn før men langt fra kritisk
- Det gjelder «bare» å prioritere riktig
- Landslag(ene) er i verdenstoppen
- Bredden er stor, nasjonal og betydningsfull

- Vår fremtid påvirkes av mange faktorer hvor små endringer gjør store utslag over tid
- Vi har evne og vilje til endring, spørsmålet er hva og hvordan

- Vi bestemmer i all hovedsak selv



AVIS

15%
av leieprisen

Nå kan du leie bil hos Avis
og gi 15% av leiepris
tilbake til klubben

AVIS ønsker gjennom samarbeidet med NHF
å gi tilbake til klubbene.
Sjekk handball.no

AVIS Norges Håndballforbund





Frafall i ungdomshåndballen

8 av 10 som spiller håndball når de er 13 år har sluttet når de er 19 år



Håndballtinget 2013 vedtok:

- Det opprettes et utvalg som skal gjøre en **helhetlig vurdering** av de tilbud, rammer og regler som i dag finnes i ungdomshåndballen.
- Utvalget skal videre fremme **forslag til endringer** som kan bidra til at flere spiller håndball lenger, på det nivået de selv ønsker å spille.



Utvalgets prioriterte områder



Kamptilbudet – nasjonalt og regionalt

Postenserien 14 år

Fjernes som nasjonalt tilbud. Fokus flyttes fra resultat til mestring og regional aktivitet

Bylag 15 år

Regional kampaktivitet i tillegg for at flere skal få delta

Bringserien 16 år

Fortsetter med ny modell for bedre samordning mellom regionalt og nasjonalt tilbud

NM Regionslag 17 år

Ingen endring

Lerøyserien 18 år

Ingen materielle endringer

NM junior 20 år

Turneringshelg. Flere lag er sikret flere kamper og større forutsigbarhet
Legge til rette for at flere klubber ønsker å melde seg på



Norges
Håndballforbund

Reglement – oppfølging fra Håndballtinget 2013

Partnerklubbssamarbeid og sammensatte lag

- Utvalget anbefaler at dagens reglement videreføres, men med tydeliggjøring og fremheving av intensjonen bak bestemmelsene

Overgangsbegrensninger

- Utvalget ønsker ikke å innføre begrensninger for overgang, men har fått vedtatt at det ikke skal tas kontakt med spillere under 16 år med tanke på overgang

Utdanningskompensasjon

- Utvalget anbefaler at det ikke innføres utdanningskompensasjon for nasjonale overganger



Norges
Håndballforbund



Spillerutvikling



- Et bredere tilbud som passer for flere
- Flere tilbud der spillerne kan melde seg på
- Utnytte mulighetene for budskapsformidling
- Ønsker et helhetlig rammeverk for sentrale og regionale spillerutviklingstiltak som viser alder, hensikt, målgruppe, tema og kombinasjonsmuligheter for **trenerutvikling**



Norges
Håndballforbund

Kompetanse i KLUBB og hos TRENER

Trenerkompetanse

Trenerutviklings-
tiltak

Øktprogram

Formell
trenerutdanning

Samlinger
Seminarer

Fagside

Fagmateriell



Norges
Håndballforbund



Norges
Håndballforbund

Fokus på KLUBB og NÆRMILJØ

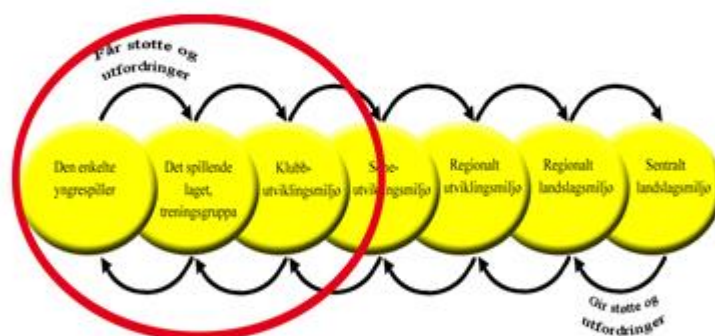

Norges
Håndballforbund

"KLUBBUSET"



Norges
Håndballforbund

Ungdomsløft i klubben - et FELLESLØFT i norsk håndball



Norges
Håndballforbund

Hva er ellers nytt i KLUBBUSET?

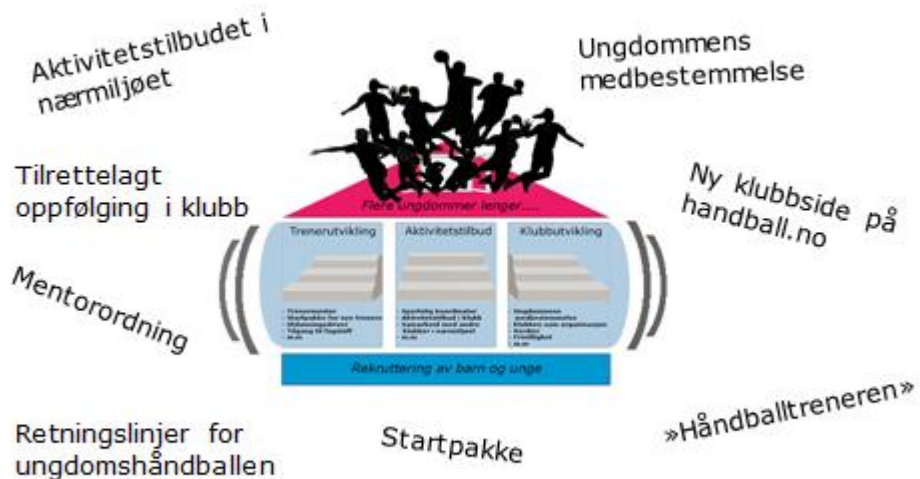

Norges
Håndballforbund

Organisering av arbeidet

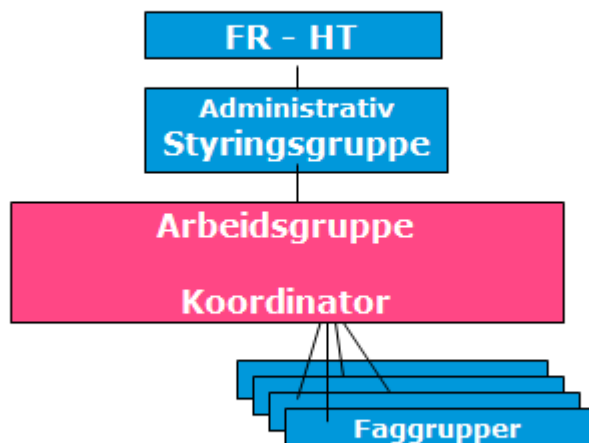

Norges
Håndballforbund

Framdriftsplan

- 2015
 - ✓ Forberedelsesfase
- 2016
 - ✓ Oppstart og etableringsfase fram til sommeren
- Sesongene 16/17 – 17/18 – 18/19
 - ✓ Operasjonsfase →

Fortsatt stor fokus og satsing!

Håndballtinget 2019 – Har vi nådd målene våre??



Ambisjoner og mål

- Utvalgets **overordnede målsetting** er:
 - Antallet 13-19 åringer i norsk håndball skal øke med 10 % i innsatsperioden, som er 2016 – 2019.
- I tillegg til den overordnede målsettingen er det/vil det bli utarbeidet **målsettinger knyttet til de enkelte tiltakene.**



Måltall i regioner og klubber

Eksempel:

I den kommende tingperioden er måltallet satt til 5%. For de enkelte regioner vil det bety følgende økning av spillere mellom 13 og 19 år:

NHF Region Nord - 68

NHF Region Midt-Norge - 267

NHF Region Vest - 183

NHF Region Sør-vest - 243

NHF Region Sør - 189

NHF Region Øst - 311

NHF Region Innlandet - 72



Norges
Håndballforbund

Finansieringsmuligheter



Norges
Håndballforbund

Mulige inntekter om antall medlemmer øker

- Økte lisensinntekter
- Økte inntekter ved flere lag påmeldt
- Stigende aktivitetsutvikling vil generere flere midler overført gjennom Post 3 midler fra NIF



Norges
Håndballforbund

Vedtak i Forbundsrådet 13.03.15

- Forbundsrådet anser de tiltakene som er angitt i rapporten fra Utvalg for Ungdomshåndballen som en av de viktigste oppgavene for norsk håndball i tiden framover.
- Forbundsrådet vedtar at dersom Håndballtinget gir sin tilslutning til den foreslåtte arbeidsmetode og de foreslåtte tiltakene, vil arbeidet finansieres som følger:
- Kostnadene fordeles mellom sentrallet og regionallet ved at sentrallet bærer 30 % av utgiftene, mens regionene bærer 70 % av utgiftene. Regionens andel beregnes ut fra regionenes størrelse målt i antall spillende lag fra og med 12 års klassen.



Norges
Håndballforbund

30 000 ungdomslisenser i 2019??



Norges
Håndballforbund

Har vi Håndballtinget 2015 med oss????



Norges
Håndballforbund

NHF's STRATEGIPLAN ANNO 2015

Del 1:	Grunnlaget
Del 2:	Framtidsbildene
Del 3:	Fokusområder
Del 4:	Langsiktig arbeid
Del 5:	Forutsetninger

...hva vil vi med strategien...?

- Citius
- Altius
- Fortius

- Concretius
- Gracilius

...en vei å gå - hva vi har hørt...

- Representant fra Region Vest: FRAM?

‘det eneste som betyr noe’

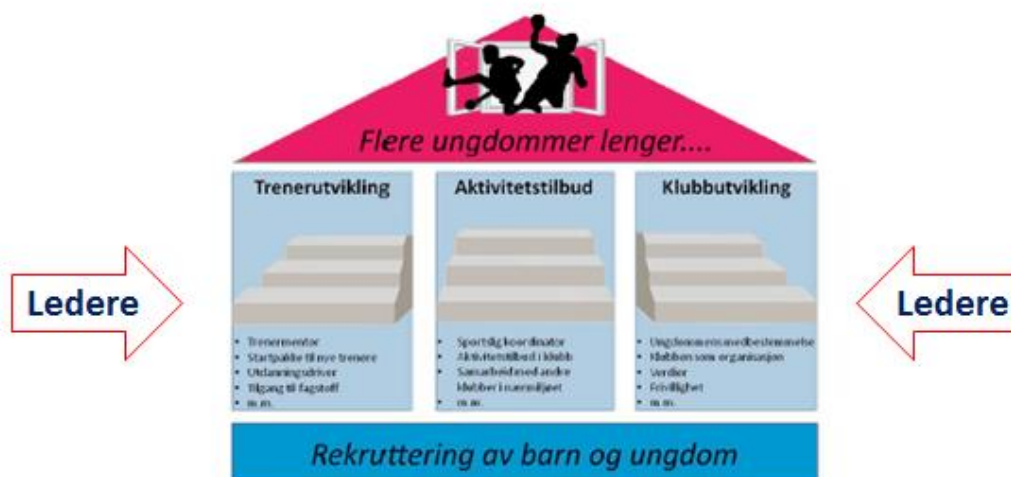

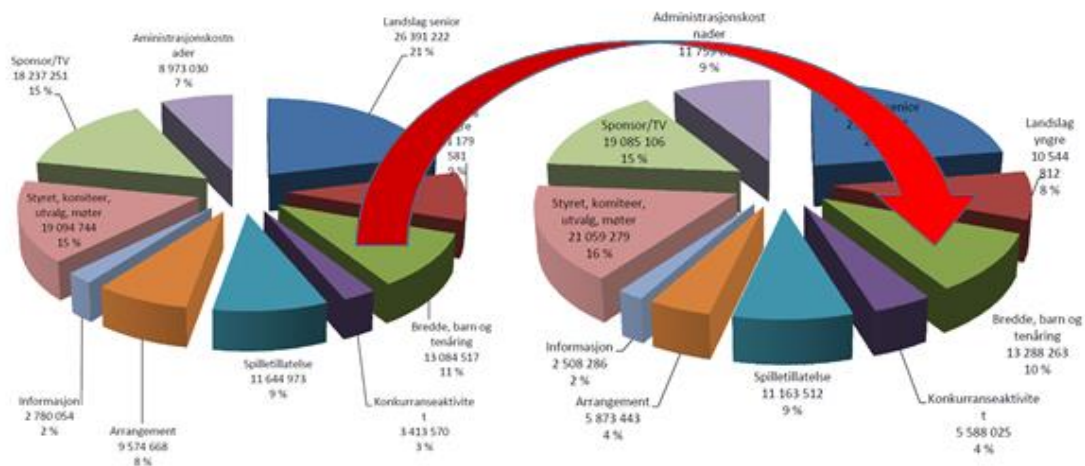

...PRIORITARE... !

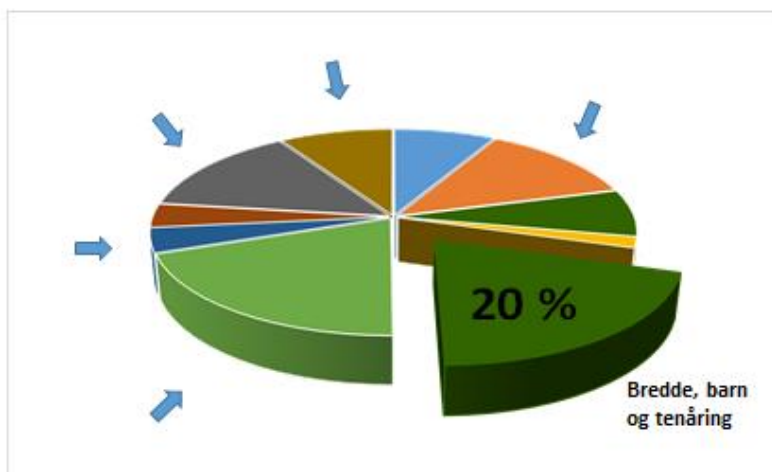

...Veritatis...

...vi er på overtid hva gjelder egenkapital disponeringer
...alle tiltak må finansieres gjennom tydelige signaler om
prioritering

Utkast til målinger

Måling	KPI for satsingsområde						
	A	B	C	D	E	F	G
Antall lisensierte pr årskull.	X		X				
Antall spillende lag pr klasse.	X		X				
Idrettsregistreringen.	X		X				
Antall deltakere på spillerutviklingstiltak.	X		X				
Antall kurstimer.	X		X				
Antall autorisasjoner/autoriserte trenere.	X		X				
Antall medaljer i mesterskap.		X					
Kundetilfredshet/medlemsundersøkelse					X	X	
Tillitsvalgte – kjønn/alder/funksjonstid (nivå?)						X	
Omdømme						X	X
Publikumstall (nivå?)		X					X
Finansieringsprofil (Tilskudd/org-akt/marked)						X	X
Utgiftsprofil (Adm-org-akt-marked eller lignende)						X	X
«Andre økonomiske analyser etter behov»							X
Antall protester/straffesaker					X	X	
Antall spilleflater innendørs håndball				X			
Antall spilleflater beach håndball				X			
Antall møter og saker i de ulike styrer (FS/RS/AU) ?							



Vektlegging

- Mål om at alle regioner og Norsk Toppåhåndball skal være representert i Forbundsstyret og at kjønnsfordeling ivaretas
 - Kompetansekrav til et samlet styre, en ønskeliste
 - Strategiske og politiske kunnskaper og ferdigheter
 - Markedsforståelse og økonomikunnskap
 - Kunnskap om håndtering av media
 - Erfaring fra topp, bredde og inkludering
 - Internasjonal erfaring
 - Håndballfaglig spisskompetanse
 - Organisasjonskompetanse fra håndball eller annen idrett
 - Erfaring fra styrearbeid i klubb, arbeid med klubb utvikling osv
 - Ledererfaring/styreerfaring fra jobb eller annen idrett
- personlig og sosial egnethet
- tid!

Komplementære
ferdigheter



Forbundsstyret 2015-17

President	Kåre Geir Lio	Nord	Ny
1. visepres.	Ole R. Jørstad	Midt-Norge	Gjenvalg
2. visepres.	Bente Aksnes	Øst	Ny
Styremedlem	Frank Henrik Bjørndal	Vest	Gjenvalg
Styremedlem	Mads Stian Hansen	Nord	Gjenvalg
Styremedlem	Tonje S. Jelstad	Sør	Gjenvalg
Styremedlem	Ingrid Blindheim	Øst	Ny
Styremedlem	Erlend Sødal	Sør-Vest	Ny
Styremedlem	Heidi Tjugum	Innlandet	Ny
Varamedlem	Siv Øye Carlsen	Vest	Ny



Norges
Håndballforbund

Kåre Geir Lio – president

- 61 år
- Adm. dir i Stiftelsen Nordnorsk Lederutvikling
- Programleder samme sted 1997-2006
- Adjunkt, jobbet som lærer ved flere skoler
- Nøkkelpåfyllinger er innen lederutvikling, organisasjons- og medarbeiderutvikling
(«spesialist på trening av organisasjoner og mennesker»)



Håndballerfaring

- Er nå coach for landslagsutvalgene for herre/dame (utvikling av trenere, ledere og adm)
- Styremedlem NHF 1989-1999
 - ledet regionaliseringsutvalget i NHF 1994-2000
 - ledet utviklingskomiteen i NHF 1991-1999
- Topptrenerutdanning
- Trener IK Junkern elite, trener i flere klubber i til sammen 20 år



Norges
Håndballforbund

Ole R. Jørstad – 1. visepresident

- 52 år
- Eiendomsutvikler og kornbonde
- En rekke styreverv i norsk næringsliv



Håndballerfaring

- Styremedlem og visepresident i NHF 2011-2015, medlem av AU
- Internasjonal dommer i 10 år, 120 kamper, 3 VM, 2 E-cupfinaler
- Leder av EHF Beach Commission og dermed medlem av EHF Executive Committee
- Tidligere leder nasjonale dommere, samt observatør/delegat
- Tidligere leder av Levanger HK (elite) og Nessegutten (bredde)



Norges
Håndballforbund

Bente Aksnes – 2. visepresident

- 49 år
- Rådgiver og partner i Fønix kompetanse AS fra 2011
- Bakgrunn fra Norges Idrettsforbund og Idrettens studieforbund
- Nøkkelpåkvalifikasjoner er ledelse, prosjekt-/prosessledelse og utvikling av team
- Utdannet fysioterapeut og har mellomfag i håndball fra NIH



Håndballerfaring

- Styremedlem NHF 2009-2013
 - leder av forrige OU-komite, nedleggelse av lotteri, styrking av topphåndballen
 - hovedleder yngre landslag kvinner og kvinner senior
- Tingdirigent Region Øst 2014
- Trener, spiller og styreefaring fra div breddeklubber
- Arrangementsansvarlig Drammen, EM 2008



Norges
Håndballforbund

Ingrid Blindheim

- 54 år
- Barnevernsleder Moss kommune siden 2010
- Cand. ed. fra Universitetet i Oslo og spesialist i pedagogisk psykologisk rådgivning
- Organisasjons- og styreefaring fra sentralstyret i Norges Røde Kors



Håndballerfaring

- Medlem av «Gi-gass-prosjektet»
- Styremedlem i region øst siden 2012
- Tidligere leder og styremedlem i HK Rygge, og sportslig leder i HK Herulf



Norges
Håndballforbund

Erlend Sødal

- 47 år
- Adm.dir i Skretting AS siden 2012 (i selskapet siden 1995)
- Master of Science, Industrial Economy, NTH
- Master of Technology, NHH/NTNU



Håndballerfaring

- Elitespiller, Wing og Viking
- 44 landskamper
- Medlem sportslig utvalg i Hinna håndball, tidligere styremedlem i Viking og sportslig leder i Viking bredde
- Trener i breddeklubb
- Var med å stifte Arenakomiteen for Stavangerklubbene



Norges
Håndballforbund

Heidi Tjugum

- 41 år
- Master i kliniske helsefag avsluttes i 2015
- Medlem Lovutvalget NFF 2011->
- Fysioterapeut med eget institutt



Håndballerfaring

- Elitespiller i Norge og Danmark
- 175 landskamper, europamester, OL sølv og bronse.
- Vunnet EHF cup, serie, sluttspill m.m
- Medlem utøverkomiteen NIF/NOK, 2004-08
- Verv i Athletes Comitée i IHF
- Trenerressurs for målvakter på yngre landslag kvinner, 2014->
- Trener for 1.-3.divisjonslag



Norges
Håndballforbund

Siv Øye Carlsen (vara)

- 48 år
- Rådgiver/servicemanager IKT, Bergen kommune
- Utdanning fra BI og Universitetet i Bergen, økonomi, administrasjon og juss



Håndballerfaring

- Styreleder i Sotra Sportsklubb.
- Leder/styremedlem i håndballstyret, 2004-2014
- Idrettens prosjektleder for Sotra Arena
- Leder av kontrollutvalget, medlem anleggsutvalget i region vest
- Deltaker i FRAM prosjektet.



Norges
Håndballforbund

Frank Henrik Bjørndal



- 50 år
- Bankdirektør Sparebanken Vest
- Har mer enn 20 års ledererfaring innen bank og finans og har markedserfaring både som sponsor og selger
- Flere styreverv innen bank og finans

Håndballerfaring

- Styremedlem NHF 2011-2015, ansvarlig for økonomi
- Tidligere klubbleder i 10 år for en av Norges største breddeklubber og brennende opptatt av breddehåndball og frafallsproblematikk
- Mangeårig trener for aldersbestemte lag
- Utviklet og gjennomført lederkurs innen marked og økonomistyring for tillitsvalgte i håndballen



Norges
Håndballforbund

Mads Stian Hansen



- 39 år
- Adjunkt med tilleggsutdanning
- Rektorutdanning, NTNU
- Oppvekst og kultursjef i Nordkapp kommune
- Rektor Storbukt skole
- Assisterende rektor og undervisningsinspektør
- Jobbet som lærer ved flere skoler

Håndballerfaring

- Varamedlem NHF 2013-2015
 - Medlem av utvalg for ungdomshåndballen
- Styreleder Håndballgruppa HT&IF
- Trener aldersbestemt håndball i mange år
- Nestleder i sone Vest-Finmark



Norges
Håndballforbund

Tonje S. Jelstad

- 28 år
- Siviløkonom, prosjektleder med spesielt ansvar for forbedringsprosjekter og ledelsesutvikling i SpareBank 1 Gruppen



Håndballerfaring

- Styremedlem NHF 2011-2015
 - Hovedleder beach, LM 94 og LK 92
- Medlem av ressursgruppe for beach-håndballen
- Styremedlem i region sør i 5 år før hun kom inn i FS
- Markedsansvarlig i Larvik under Euro 2010, aktiv funksjonær under Euro 2008 og EM Beach 2009
- 19 år som aktiv spiller



Norges
Håndballforbund

Begeistring
Innsatsvilje
Respekt
Fair Play

Godt valg!



Norges
Håndballforbund